

Dane aktualne na dzień: 02-06-2026 03:08

Link do produktu: <https://www.greenbike.pl/rower-gorski-ghost-lector-fs-advanced-high-my26-w-100-gotowy-gratis-p-10923.html>



## Rower górski GHOST LECTOR FS Advanced High MY26 w 100% gotowy + Gratis

Cena	<b>23 699,00 zł</b>
Dostępność	<b>Sprawdź dostępność - zadzwoń 616-660-333</b>
Czas wysyłki	<b>3 dni</b>
Kod producenta	<b>GDEU1</b>
Producent	<b>Ghost</b>

### Opis produktu

#### **GHOST LECTOR FS Advanced High 2026 - Szary**

GHOST Lector FS Advanced High 2026 to ultra-precyzyjne narzędzie wyścigowe, stworzone dla kolarzy, którzy w walce o sekundy na trasach maratonów XC nie akceptują żadnych kompromisów. Zbudowany na ramie **Karbonowej Lightcarbon** o skoku 110 mm/120mm, ten rower stanowi nienegocjowalny fundament wydajności. Geometria zoptymalizowana pod kątem maksymalnego transferu mocy sprawia, że Lector FS Advanced jest doskonałym wspinaczem, który jednocześnie oferuje chirurgiczną precyzję prowadzenia na najbardziej technicznych sekcjach zjazdowych.



Największym atutem wersji Advanced jest wdrożenie bezprzewodowej technologii napędu **Shimano Wireless**, która eliminuje konieczność prowadzenia przewodów, oferując błyskawiczną i bezbłędną zmianę przełożeń. Całość wspierana jest przez profesjonalny system amortyzacji **FOX Float SL** oraz legendarne koła **DT Swiss XR 1700**. To maszyna zdefiniowana przez swoją spójność projektu – od sztywności ramy, po kulturę pracy 4-tłoczkowych hamulców XT.

### Kluczowe informacje (FAQ)

Jak działa napęd Shimano Wireless?

Nowa generacja przerzutek Shimano Deore (seria M6250) komunikuje się z manetką bezprzewodowo. Oznacza to brak pancerzy, które mogłyby się przecierać lub stwarzać problemy serwisowe. Elektroniczny impuls gwarantuje, że każde kliknięcie manetki kończy się natychmiastową i precyzyjną zmianą biegu, nawet pod pełnym obciążeniem na stromym podejździe. System ten drastycznie ogranicza potrzebę okresowych regulacji napędu.



Dla kogo jest ten rower?

Model Lector FS Advanced High to propozycja dla profilu **Ambitny Amator / Profesjonalista**:

- **Amator Maratończyk:** Osoba, dla której celem jest przesunięcie własnych granic i osiągnięcie statusu top 15% w swojej kategorii wiekowej.
- **Techniczny Entuzjasta:** Kolarz, który ceni nowoczesne technologie, takie jak bezprzewodowa zmiana biegów i zawieszenie FOX o wysokiej kulturze pracy.
- **Aspirujący Zawodnik:** Szukający roweru, który realnie "kupi" czas na trasie dzięki niskiej wadze i wydajności pedałowania zbliżonej do hardtaila.
- **Kolarze zorientowani na Flow:** Doceniający progresywne zawieszenie 110 mm, które wybacza błędy techniczne na zjazdach.



Gdzie rower sprawdzi się najlepiej?

GHOST Lector FS Advanced to wszechstronny rower XC, który dominuje w następujących warunkach:

- **Techniczne trasy Pucharu Świata XC:** Krótki skok 110 mm zapewnia niespotykaną dynamikę i wsparcie na wybiciach.
- **Wielogodzinne maratony etapowe:** Pełna amortyzacja drastycznie ogranicza zmęczenie organizmu, pozwalając na mocniejsze kręcenie w końcowej fazie wyścigu.
- **Górskie singletracki:** Geometria "sharp and snappy" pozwala na błyskawiczne zmiany kierunku jazdy i pewne trzymanie linii w zakrętach.
- **Długie podjazdy:** Technologia blokady zawieszenia z kierownicy zamienia rower w sztywną maszynę do połykania przewyższeń.

### Pełna specyfikacja techniczna

Komponenty Klasy Pro: Twarde Dane

Rama	Karbonowa Lightcarbon, Boost 110/148, pełna amortyzacja o skoku 110 mm – fundament wydajności i niskiej masy
Widelec	FOX 34 FLOAT SL Performance GRIP, skok 110 mm – wyścigowy widelec z 2-pozycyjną blokadą sterowaną manetką z kierownicy
Damper (Tył)	FOX FLOAT SL Performance Elite, EVOL LV – zoptymalizowany pod maratony XC, oferuje nieskazitelną czułość i wsparcie
Przerzutka tylna	Shimano Deore RD-M6250-SGS 12s Wireless – bezprzewodowa,

#### Komponenty Klasy Pro: Twarde Dane

Manetka	elektroniczna precyzja zmiany biegów w każdych warunkach Shimano Deore SW-M6250-IR – ergonomiczny kontroler bezprzewodowy zintegrowany z klamką hamulcową (I-SPEC EV)
Mechanizm korbowy	Shimano Deore FC-M6120-1, 32T – sztywna konstrukcja 2-Piece Crankset dla maksymalnego transferu mocy na napęd
Łożyska suportu	Shimano Deore XT BB-MT800-PA Pressfit – najwyższa jakość łożyskowania gwarantująca minimalne opory toczenia
Kaseta / Łańcuch	Shimano Deore CS-M6100 (10-51T) / Shimano CN-M6100 – pełna kompatybilność z systemem Hyperglide+ dla płynnej pracy
Hamulce	Shimano Deore XT BR-M8220, 4-tłoczkowe – potężna siła hamowania i modulacja, której nie powstydziliby się rower enduro
Zestaw kół	DT Swiss XR 1700 Spline – ultra-lekkie i sztywne koła aluminiowe z legendarnym systemem Ratchet, gotowe na wyścig
Opony	Schwalbe Racing Ray / Racing Ralph Super Race, Addix Speed – wyścigowy komplet o minimalnych oporach toczenia
Sztyca	XLC Dropper SP-T21, skok 150 mm – regulowany wspornik siodła sterowany z kierownicy, kluczowy na technicznych zjazdach
Siodło	Prologo Scratch M5 PAS T2.0 – ergonomiczna konstrukcja wspierająca miednicę podczas wielogodzinnych startów
Kierownica / Mostek	XLC HB-M30 (760 mm) / XLC ST-M34 – kokpit zapewniający pełną kontrolę i stabilność w trudnym terenie
Nośność	120 kg (maksymalna masa całkowita: kolarz + rower + ekwipunek)



#### Opcje dostawy

Rower jest fabrycznie nowy i objęty pełną gwarancją producenta. Oferujemy dwie wygodne formy dostawy do wyboru:

**Dostawa roweru w 100% gotowego do jazdy**

---

Rower zostanie przez nas profesjonalnie złożony i wyregulowany. Dostarczymy go na specjalnej platformie kurierem dedykowanym przesyłkom gabarytowym. Po rozpakowaniu wystarczy ustawić wysokość siodełka i ruszać na trasę maratonu!

#### **Odbiór osobisty w salonie**

Możesz odebrać rower w jednym z naszych salonów stacjonarnych. Na miejscu wykonamy bike fitting, dopasujemy ciśnienie w zawieszaniu FOX do Twojej wagi i pomożemy dobrać niezbędne akcesoria.

Jak wygląda gwarancja?

Kupując u nas, zyskujesz pełne bezpieczeństwo. Rower objęty jest 24-miesięczną gwarancją naszego sklepu na cały osprzęt - więcej o gwarancji sprzedawcy [TUTAJ](#).

Dodatkowo, firma GHOST oferuje wydłużoną gwarancję na ramę, więcej informacji znajdziesz na stronie [ghost-bikes.com](http://ghost-bikes.com) lub zakładce **Dowiedz się więcej o gwarancji Ghost**.

Jesteśmy autoryzowanym dealerem, co gwarantuje profesjonalną obsługę gwarancyjną i pogwarancyjną.

#### **Dlaczego warto kupić w GreenBike.pl**

- Bezpieczna transakcja i szybka dostawa – Twoje zamówienie jest realizowane priorytetowo.
- Profesjonalne doradztwo – Nasi eksperci to aktywni zawodnicy, którzy pomogą Ci zoptymalizować konfigurację.
- Rower od razu gotowy do jazdy – eliminujemy ryzyko błędu serwisowego dzięki rygorystycznemu przeglądowi zerowemu.
- Gwarancja jakości – Jesteśmy autoryzowanym dealerem marek premium, co zapewnia sprawną obsługę posprzedażową.
- Elastyczne formy płatności – Oferujemy wygodne raty 0% oraz opcje finansowania dla kolarzy i firm.





Ghost Lector FS Advanced - kolor szary

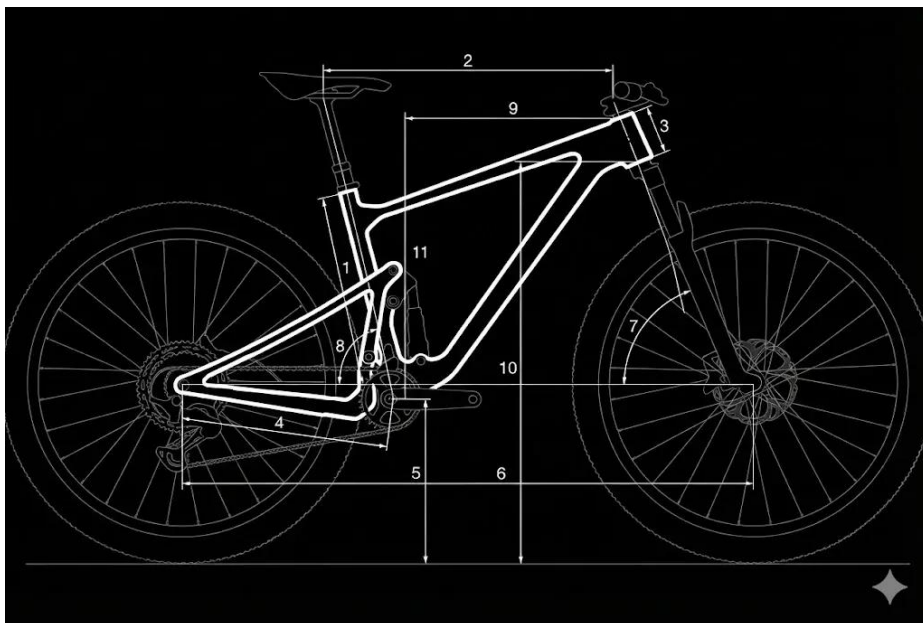

Rysunek techniczny – geometria SuperFit

## Dostępne rozmiary i skok zawieszenia

### Szczegółowa geometria (mm / °)

XS / S (Skok 110mm)

M / L / XL (Skok 120mm)

### Ergonomia i komponenty (mm)

### Skąd biorą się różnice w geometrii między rozmiarami?

Zobacz dlaczego warto kupić rower Ghost w GreenBike.pl

**PRAKTYCZNY  
UPOMINEK**



**GRATIS!**

**PONAD  
1000**



**ZAUFANYCH OPINII**

**BEZPROBLEMOWA  
DOSTAWA**



**ROWER 100%  
GOTOWY DO JAZDY**

**PONAD 300 WARSZTATÓW**



**GWARANCJA  
DOOR TO DOOR  
PRZEZ 2 LATA**

---

**TELEFONICZNA  
I MAILOWA**



**OPIEKA PO ZAKUPIE**

**100% SATYSFAKCJI**



**LUB ZWROT  
DO 100 DNI**

---

**BEZPŁATNA  
DOSTAWA**



**NAJLEPSZYM KURIEREM**

**UBEZPIECZENIE  
ROWERU**



**KORZYSTNA OFERTA  
PO ZAKUPIE**

Dowiedz się więcej o gwarancji Ghost

Kupując nowy rower Ghost w sklepie GreenBike.pl powinieneś wiedzieć coś więcej o gwarancji, którą jest objęty.

Rowery marki Ghost z naszej oferty, są objęte dwiema gwarancjami:

- przez 2 lata, bezwarunkową sprzedawcy - o której więcej informacji znajdziesz [TUTAJ](#)
- dożywotnią, warunkową producenta - o niej napisaliśmy poniżej

GHOST-Bikes podlega przepisom prawnym dotyczącym gwarancji oraz

---

wszelkim umowom zawartym z odpowiednim dealerem. Wszelkie roszczenia gwarancyjne należy kierować do dealera, od którego zostało zakupione rower GHOST. W przypadku wystąpienia w okresie gwarancyjnym wady lub uszkodzenia roweru GHOST, które obejmuje gwarancja, należy skontaktować się z odpowiednim dealerem.

## **GWARANCJA**

GHOST-Bikes GmbH udziela gwarancji na ramę w okresie od 3 do 5 lat, w zależności od kategorii pojazdu/zakresu użytkowania. Gwarancja rozpoczyna się od momentu przekazania nowego roweru od dealera do klienta końcowego. W przypadku konieczności skorzystania z gwarancji, należy skontaktować się z dealerem, od którego rower został zakupiony.

Gwarancje dla poszczególnych kategorii pojazdów:

- 3 lata na ramy w rowerach z kategorii/zakresu użytkowania nr: 5
- 5 lat na ramy w pojazdach z kategorii/zakresu użytkowania nr: 0, 1, 2, 3 i 4

Malowanie, naklejki, dodatkowe elementy ramy oraz łożyska (w przypadku ram typu full-suspension) są wyłączone z gwarancji. Gwarancja jest ograniczona do pierwszego właściciela i nie podlega przeniesieniu.

## **Poniżej podział rowerów na kategorie:**

### **Kategoria 0**

- Rowery kategorii 0 to zazwyczaj rowery biegowe 12" oraz rowery dziecięce 12" lub 16".
- Dla dzieci w wieku od 3 lat i starszych
- Przeznaczone wyłącznie do użytku pod nadzorem rodzica lub opiekuna
- Niedozwolone do użytkowania na drogach
- Niedozwolone w zawodach
- Niewłaściwe do skoków i akrobatyki
- Maksymalna dopuszczalna waga = waga roweru wraz z rowerzystą, pełnym ubraniem i bagażem: maks. 36 kg

### **Kategoria 1**

- Rowery kategorii 1 to zazwyczaj rowery, elektryczne i analogowe w stylu rowerów szosowych lub fitness
- Przeznaczone wyłącznie do użytku na asfaltowych, betonowych lub utwardzonych drogach i ścieżkach
- Koła muszą być stale w kontakcie z nawierzchnią
- Dozwolone w zawodach
- Niewłaściwe do skoków, zeskoków lub akrobatyki

---

## Kategoria 2

- Rowery kategorii 2 to zazwyczaj rowery elektryczne i analogowe w stylu rowerów miejskich, trekkingowych, cross-trekkingowych lub gravelowych, a także rowery dziecięce 20" i młodzieżowe 24".
- Obejmuje kategorię 1, a także nawierzchnie utwardzone i naturalnie twarde ścieżki o łagodnych nachyleniach
- Można nimi zjeżdżać po schodach o wysokości do 15 cm / 5,9", np. krawężniki
- Niedozwolone w zawodach
- Niewłaściwe do skoków lub akrobatyki
- Maksymalna dopuszczalna waga = waga roweru wraz z rowerzystą, pełnym ubraniem i bagażem: KATO Kid 2.0 / R1.0 / KATO Kid D4.4 / 2.4 / Lanao Kid 2.0 / R1.0 / Lanao Kid D4.4 / 2.4: maks. 60 kg
- Maksymalna dopuszczalna waga = waga roweru wraz z rowerzystą, pełnym ubraniem i bagażem: ROAD RAGE / E-SQUARE (Travel / Cross / Trekking): maks. 120 kg
- Maksymalna dopuszczalna waga = waga roweru wraz z rowerzystą, pełnym ubraniem i bagażem: ROAD RAGE i Asket: maks. 120 kg
- Maksymalna dopuszczalna waga = waga roweru wraz z rowerzystą, pełnym ubraniem i bagażem: SQUARE (Urban / Cross / Trekking): maks. 140 kg

## Kategoria 3

- Rowery kategorii 3 to zazwyczaj rowery, elektryczne i analogowe w stylu rowerów górskich przeznaczone do użytku w terenie, maratonów i turystyki, a także rowery w segmentach cyclo-cross i all-track.
- Obejmuje kategorie 1 i 2, a także trudniejsze szlaki z małymi przeszkodami oraz nieutwardzone trasy, które wymagają dobrej techniki jazdy
- Dozwolone w zawodach
- Skoki i zeskoki dozwolone do maksymalnej wysokości 60 cm / 23,6" (przy odpowiedniej technice jazdy)
- Niewłaściwe do akrobatyki
- Maksymalna dopuszczalna waga = waga roweru wraz z rowerzystą, pełnym ubraniem i bagażem: LECTOR WC 9 UC: maks. 103,7 kg
- Maksymalna dopuszczalna waga = waga roweru wraz z rowerzystą, pełnym ubraniem i bagażem: LECTOR / LECTOR SuperFit / LECTOR FS / KATO FS / KATO / LANAo / NIRVANA TOUR / Hybride HTX: maks. 120 kg
- Maksymalna dopuszczalna waga = waga roweru wraz z rowerzystą, pełnym ubraniem i bagażem: E-TERU (MY21): maks. 120 kg

## Kategoria 4

- Rowery kategorii 4 to zazwyczaj rowery, elektryczne i analogowe w stylu

- 
- rowerów górskich przeznaczone do użytku w terenie all-mountain.
- Obejmuje kategorie 1, 2 i 3
  - Większe przeszkody i wyższe prędkości wymagają zaawansowanej techniki jazdy
  - Dozwolone w zawodach
  - Skoki i zeskoki dozwolone do maksymalnej wysokości 120 cm / 47,2" (przy odpowiedniej technice jazdy)
  - Niewłaściwe do akrobatyki
  - Maksymalna dopuszczalna waga = waga roweru wraz z rowerzystą, pełnym ubraniem i bagażem: SL AMR Base / Hybride ASX 160 & 130 / RIOT EN, AM, Trail / E-RIOT: maks. 120 kg
  - Maksymalna dopuszczalna waga = waga roweru wraz z rowerzystą, pełnym ubraniem i bagażem: Hybride SLAMR / Hybride SLAMR X AL / LC: maks. 140 kg

## **Kategoria 5**

- Rowery kategorii 5 to zazwyczaj rowery, elektryczne i analogowe w stylu rowerów górskich przeznaczone do użytku w enduro, freeride i downhill.
- Obejmuje kategorie 1, 2, 3 i 4, a także bardzo szybkie i wymagające tereny o ekstremalnych nachyleniach
- Bardzo wysokie wymagania dotyczące umiejętności jazdy
- Dozwolone w zawodach
- Długie zeskoki i skoki dozwolone (przy odpowiedniej technice jazdy)
- Niewłaściwe do akrobatyki