

Link do produktu: <https://www.greenbike.pl/rower-elektryczny-gorski-giant-trance-e-0-pro-625wh-2021-p-6810.html>

## Rower elektryczny górski Giant Trance E + 0 Pro 625Wh 2021



Cena	<b>28 999,00 zł</b>
Dostępność	<b>Sprawdź dostępność - zadzwoń 616-660-333</b>
Producent	<b>Giant</b>

### Opis produktu

**Giant Trance E+ 0 Pro 625Wh** z kolekcji 2021 to jeden z najlepszych elektrycznych rowerów trailowych do górskiej jazdy w cenie do około 28999 zł. Rowery Giant Trance E+ 0 Pro 625Wh są dostępne w wersji z kołami 27,5". Jeżeli zastanawiasz się jaki elektryczny rower trailowy kupić w podobnej cenie to Giant Trance E+ 0 Pro jest wart Twojej uwagi. Rowery Giant z serii Trance E+ 0 Pro posiadają ramę aluminiową, której kształt, sztywność i niska masa sprawiają, że na rowerze jeździ się dynamicznie przy zachowaniu optymalnego komfortu i ergonomicznej pozycji. Zaletami roweru elektrycznego Trance E+ 0 Pro są: elektryczny napęd, amortyzowana rama, amortyzator powietrzny FOX, wysokiej klasy przerzutki SRAM XO1 Eagle, hamulce tarczowe hydrauliczne oraz wzmacniane aluminiowe koła o średnicy 27,5". Szybsze wspinaczki, dłuższe pętle, więcej przyjemności na singletrackach każdego dnia. Zapewnij sobie moc i swobodę, aby wydłużyć trailowe wyprawy.

Silnik SyncDrive Pro zapewnia potężny moment obrotowy 80 Nm i regulowane wspomaganie 360%, wszystko ze sterowaniem przy użyciu nowej aplikacji Giant E-bike. W ten sposób możesz cieszyć się każdym aspektem jazdy rowerem elektrycznym, czy chcesz jechać z pełną mocą, czy też dostosować ją do nieco mniej agresywnej jazdy. Zawieszenie Maestro ze skokiem 140 mm z tyłu i 150 mm z przodu oraz geometria ramy przeznaczona do kół 27,5-calowych - to zupełnie nowy sposób, aby zmierzyć się z technicznymi singletrackami. Akumulator EnergyPak 500 mieści się w rurze dolnej lekkiej ramy ALUXX SL. Nowe sterowanie RideControl ONE zapewnia funkcję dostęp do funkcji i informacji, których potrzebujesz podczas jazdy.

#### Główne korzyści:

##### Pełna kontrola

- **Rama ALUXX SL, koła 27,5-calowe oraz elastyczne zawieszenie Maestro ze skokiem 140 mm zapewniają nierównaną kontrolę na trudnym technicznie terenie.**

##### Potężny silnik

- **Wysokowydajny silnik SyncDrive Pro z momentem obrotowym 80 Nm i regulowanymi współczynnikami wspomagania do 360% pozwoli jechać dalej i zdobyć dowolny teren.**

##### Inteligentne rozwiązania

- **Kompaktowy panel sterowania RideControl One zapewniający niezbędne funkcje. Oraz aplikacja RideControl oferująca rozszerzony pakiet informacji o stanie roweru i możliwości jego modyfikowania.**

#### Dane techniczne:

Silnik  
Sterownik  
Panel sterujący  
Akumulator

GIANT SyncDrive Pro powered by YAMAHA, 80Nm  
GIANT PedalPlus 6-czujnikowy  
GIANT RideControl ONE  
GIANT EnergyPak Smart 625Wh, 36V

Rozmiary	M, L
Kolor	Niebieski/czarny
Rama	Aluminium - ALUXX SL, zawieszenie Maestro 140mm, Boost 148x12QR
Widelec	Fox 36 Float Factory 27.5+ 150mm, 44mm offset, FIT4 3-Pos, Boost 110x15QR, e-Bike optimized
Tylny amortyzator	Fox Float DPX2 Factory, EVOL Large Volume, 3-Pos Adj. 185x52.5mm, Trunnion
Kierownica	Giant Contact SL 35 Trail, 35x780mm
Wspornik kierownicy	Giant Contact SL 35
Wspornik siodła	Giant Contact Switch, dropper, 30,9mm (S:100/M:125/L:150/XL:170)
Siodło	Giant Contact SL, Neutral
Pedały	N/A
Manetki	SRAM XO1 Eagle
Przerzutka przednia	Prowadnica łańcucha MRP 1X "V3"
Przerzutka tylna	SRAM XO1 Eagle
Hamulce	SRAM Code R, tarcze 220mm/200mm, hydr.
Dzwignie hamulca	SRAM Code R
Kaseta / Wolnobieg	SRAM PG-1230, 11-50T, 12s.
Łańcuch	SRAM XO1 Eagle PowerLock
Mechanizm korbowy	SRAM X-Sync Eagle 36T 104BCD PRAXIS e-Carbon custom (Q-factor=168, S/M:160, L/XL::165)
Srodek suportu	N/A
Obręcze	GIANT e-TR1 27.5, Tubeless Ready, wew. szer. 30mm
Piasty	GIANT e-TR1 [P] 110x15mm [T] 148x12mm
Szprychy	GIANT e-TR1
Opony	[P] MAXXIS Minion DHF 27.5x2.6" zwijane, Tubeless, EXO+, 3c MaxxTerra [T] MAXXIS High Roller II 27.5x2.6" zwijane, Tubeless, DoubleDown, 2x120tpi, 3C MaxxTerra Compound
Dodatki	Ładowarka GIANT EnergyPak Smart 6A; Zestaw tubeless

### Najważniejsze informacje

Silnik SyncDrive Pro zapewnia potężny moment obrotowy 80 Nm i regulowane wspomaganie 360%, wszystko ze sterowaniem przy użyciu nowej aplikacji Giant E-bike. W ten sposób możesz cieszyć się każdym aspektem jazdy rowerem elektrycznym, czy chcesz jechać z pełną mocą, czy też dostosować ją do nieco mniej agresywnej jazdy. Zawieszenie Maestro ze skokiem 140 mm z tyłu i 150 mm z przodu oraz geometria ramy przeznaczona do kół 27,5-calowych – to zupełnie nowy sposób, aby zmierzyć się z technicznymi singletrackami. Akumulator EnergyPak 500 mieści się w rurze dolnej lekkiej ramy ALUXX SL. Nowe sterowanie RideControl ONE zapewnia funkcję dostęp do funkcji i informacji, których potrzebujesz podczas jazdy.

### Tabela rozmiarów i geometria

XS	155 cm	165 cm
S	163 cm	172 cm
M	171 cm	180 cm
L	179 cm	188 cm
XL	187 cm	198 cm

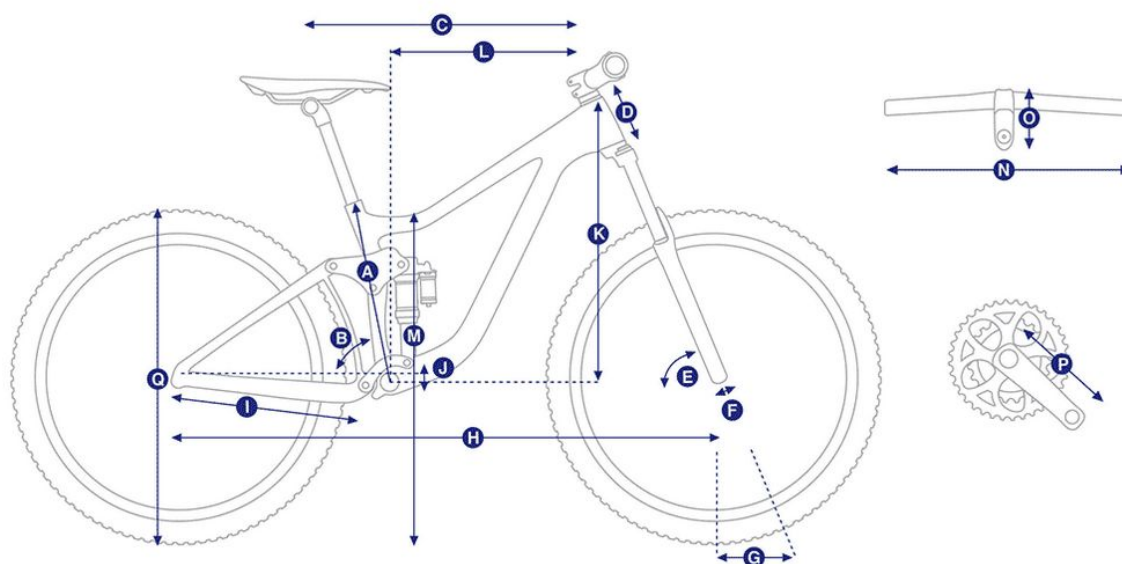

		XS	S	M	L	XL
A	Długość rury podsiodłowej (mm)	380	406	445	482	507
B	Kąt podsiodłowy	74,0°	74,0°	74,0°	74,0°	74,0°
C	Długość górnej rury (mm)	570	585	610	630	655
D	Długość główki ramy (mm)	95	95	100	110	130
E	Kąt główki ramy	66,5°	66,5°	66,5°	66,5°	66,5°
F	Wyprzedzenie widelca (mm)	46	46	46	46	46
G	Trail (mm)	109	109	109	109	109
H	Baza kół (mm)	1169	1184	1210	1231	1259
I	Długość tylnego trójkąta (mm)	470	470	470	470	470
J	Obniżenie środka suportu (mm)	15	15	15	15	15
K	Stack (mm)	579	579	584	593	611
L	Reach (mm)	403	418	442	460	479
M	Przekrok (mm)	728	739	740	772	792
N	Szerokość kierownicy (mm)	780	780	780	780	780
O	Długość wspornika kierownicy (mm)	40	40	50	50	60
P	Długość ramienia korby (mm)	160	160	165	165	170
Q	Rozmiar kół	27.5+	27.5+	27.5+	27.5+	27.5+

Produkt posiada dodatkowe opcje:

**Rozmiar kół:** 27,5"

---

**Wybierz rozmiar:** M , L