

Link do produktu: <https://www.greenbike.pl/rower-elektryczny-gorski-ghost-e-teru-pro-eq-abs-800wh-100nm-w-100-gotowy-p-10724.html>



## Rower elektryczny górski Ghost E-TERU PRO EQ ABS 800Wh 100Nm w 100% gotowy

Cena	<b>13 999,00 zł</b>
Cena poprzednia	<b>20 299,00 zł</b>
Dostępność	<b>Produkt w magazynie</b>
Czas wysyłki	<b>3 dni</b>
Kod producenta	<b>50ET10</b>
Producent	<b>Ghost</b>
Korzyści z zakupu	<div style="display: flex; align-items: center;"> <div style="border: 1px solid black; padding: 2px; font-size: 8px; font-weight: bold;">TEN ROWER JEST OBIEKTY PROMOCJA GWARANTUJEMY NAJNIZSZA</div> <div style="margin-left: 5px; font-size: 8px; font-weight: bold;">CENE! SPRAWDZ WARTOŚĆ PROMOCJI</div> </div>

### Opis produktu

/\* --- NOWY WZORCOWY STYL ZGODNY Z SOP AIO (WYCZYSZCZONY) --- \*/ .gb-desc{font-size:8pt;line-height:1.6;max-width:490pt;margin:0 auto;padding:8pt} .gb-desc h2{font-size:8pt;line-height:1.25;margin:0 0 6pt} .gb-desc h3{font-size:8pt;margin:10pt 0 5pt; font-weight: bold;} .gb-desc .intro p{margin:0 0 5pt} .gb-desc .benefits ul,.gb-desc .faq-list ul{margin:0 0 5pt 10pt;padding:0} /\* Styl dotyczy teraz zarówno .faq-list, jak i autonomicznych sekcji \*/ .gb-desc details{margin:5pt 0; border-bottom: 0pt solid #e5e7eb; padding-bottom: 5pt;} .gb-desc summary{cursor:pointer;font-weight:bold;color:#ffffff;margin-bottom:3pt; font-size: 8pt; display: flex; align-items: center; justify-content: space-between; background-color:#56af28; padding: 5pt 7pt; border-radius: 2pt;} .gb-desc summary::after { content: '+'; font-size: 12pt; font-weight: normal; } .gb-desc details[open] summary { border-radius: 2pt 2pt 0 0; } .gb-desc details[open] summary::after { content: '-'; } /\* Styl .faq-content jest teraz uniwersalnym wrapperem dla treści w \*/ .gb-desc .faq-content { padding: 7pt; border: 0pt solid #e5e7eb; border-top: none; border-radius: 0 0 2pt 2pt;} /\* --- POPRAWIONY STYL TABELI .AVANT (WYCZYSZCZONY) --- \*/ .avant{max-width:490pt;margin:0 auto;color:#222;line-height:1.6} .avant h3{font-size:8pt;margin:8pt 0 4pt;color:#333;font-weight:bold;} .avant table{ width:100%; border-collapse:separate; border-spacing:0; margin:5pt 0 9pt; font-size:7pt; border:0pt solid #ddd; border-radius:4pt; overflow:hidden;} .avant th,.avant td{padding:4pt 6pt; vertical-align:top; border-bottom:0pt solid #ddd; border-right:0pt solid #ddd; text-align: left;} .avant th{background:#f7f7f7;font-weight:700;text-align:center; color: #333;} .avant th:last-child, .avant td:last-child { border-right: none; } .avant tr:last-child th, .avant tr:last-child td { border-bottom: none; } .avant td:first-child { font-weight: bold; width: 35%; color: #444; } /\* --- Style dla wstrzykniętej specyfikacji ramy 'almaH' (WYCZYSZCZONY) --- \*/ .almaH{max-width:100%;color:#222;line-height:1.6} .almaH h3{font-size:8pt;margin:8pt 0 4pt;color:#333;font-weight:bold;} .almaH p{margin:4pt 0} .almaH .lead{font-size:7pt;color:#444} .almaH ul{margin:3pt 0 5pt 9pt} .almaH table{ width:100%; border-collapse:separate; border-spacing:0; margin:5pt 0 9pt; font-size:7pt; border:0pt solid #ddd; border-radius:4pt; overflow:hidden;} .almaH th,.almaH td{padding:4pt;vertical-align:top;border-bottom:0pt solid #ddd;border-right:0pt solid #ddd} .almaH th{background:#f7f7f7;font-weight:700;text-align:center} .almaH th:last-child, .almaH td:last-child { border-right: none; } .almaH tr:last-child th, .almaH tr:last-child td { border-bottom: none; } .almaH .note{font-size:6pt;color:#555} .almaH .muted{color:#666} .almaH a{color:#0a5f3b;text-decoration:underline} @media (max-width:360pt){.almaH table, .avant table{font-size:6pt;}}

### Ghost E-Teru Pro EQ ABS (Gates Belt + Nexus 5)

Ghost E-Teru Pro EQ ABS to rower dla tych, którzy chcą po prostu jeździć, a nie serwisować. To "pancerny" E-SUV klasy Hardtail, który łączy w sobie trzy najbardziej pożądane cechy w nowoczesnej turystyce: absolutną bezobsługowość, maksymalne bezpieczeństwo i gigantyczny zasięg. Model ten zrywa z tradycyjnym łańcuchem na rzecz paska napędowego, oferując czystość i ciszę, jakiej nie zaznasz w klasycznym rowerze.



Konstrukcja oparta jest na potężnym silniku Bosch Performance Line CX (85 Nm) i nowej, ogromnej baterii **800 Wh**. Jednak to, co czyni wersję "Pro" wyjątkową, to układ przeniesienia napędu: niezniszczalny pasek **Gates Carbon Drive** współpracuje tu ze specjalistyczną piastą **Shimano Nexus 5**, stworzoną dedykowanie do e-bike'ów. Dodając do tego rewolucyjny system **ABS Magura**, otrzymujemy maszynę, która jest w stanie bezpiecznie przewieźć Cię (i Twój bagaż - ładowność do 150 kg!) na koniec świata, w każdych warunkach pogodowych.

## Pytania i odpowiedzi (FAQ)

Dlaczego Pasek Gates i Nexus 5 to najlepszy wybór do miasta i turystyki?

Rezygnacja z łańcucha i zewnętrznej przerzutki to rewolucja w komforcie użytkowania:



- **Gates Carbon Drive CDX:** Pasek z włókna węglowego jest cichy, nie wymaga smarowania (koniec z brudnymi nogawkami!) i wytrzyma 3-4 razy dłużej niż łańcuch.
- **Shimano Nexus 5:** To wzmocniona piasta planetarna, która pozwala zmieniać biegi na postoju (np. czekając na światłach). Posiada zakres przełożeń 263%, idealnie dobrany do mocnego silnika elektrycznego, i jest całkowicie ukryta przed wodą i piachem.

Jak działa system ABS w rowerze Ghost?

Ghost E-Teru Pro wyposażono w zaawansowany system **Bosch eBike ABS** połączony z potężnymi hamulcami Magura MT C (4-tłoczkowe!).



- **Anty-poślizg:** System zapobiega zablokowaniu przedniego koła na śliskiej nawierzchni (mokry asfalt, szuter), pozwalając zachować sterowność podczas awaryjnego hamowania.
- **Stabilność:** Zapobiega podnoszeniu się tylnego koła, co jest kluczowe w rowerze o tak dużej masie i ładowności.

Czy wyświetlacz Kiox 500 to coś więcej niż licznik?

Tak, Kiox 500 to centrum dowodzenia z dużym, czytelnym ekranem (o 40% większym niż Kiox 300). Oferuje pełną nawigację, powiadomienia dźwiękowe o manewrach oraz funkcję cyfrowego klucza (eBike Lock), który zabezpiecza silnik przed uruchomieniem przez osoby niepowołane.



## Pełna specyfikacja techniczna

### Specyfikacja komponentów

Rama

E-TERU High (Męska/Uni), Aluminium, Hardtail, zintegrowana bateria, ładowność 150kg

Silnik

Bosch Performance Line CX, Moment obrotowy do 100Nm, Centralny (Smart System)

Bateria

Bosch PowerTube **800Wh**, zintegrowana w dolnej rurze

Wyświetlacz

Bosch **Kiox 500** + LED Remote (Duży ekran, Nawigacja)

System ABS

**Bosch eBike ABS** - system antyblokujący koła

Ładowarka

Bosch 4A (Szybka ładowarka)

Widelec

SR Suntour Mobie 34-D Boost, skok 100mm, oś sztywna 15x110mm

Napęd (Pasek)

**Gates Carbon Drive CDX** (Pasek z włókna węglowego)

Piasta tył (Biegi)

**Shimano Nexus 5** (SG-C7000-5D) - 5-biegowa piasta planetarna dedykowana do e-bike

Manetka

Shimano Nexus SL-C7000-5, obrotowa (Gripshift)

Hamulce

**Magura MT C Allroad ABS**, 4-tłoczkowe (przód i tył), hydrauliczne

Tarcze hamulcowe

Magura MDR-C 203mm (Przód) / 203mm (Tył)

Koła

Obębce: Schurmann Craft Disc 30 (szerokie, wzmacniane) /

Opony

Piasta przód: Shimano TC500 Boost

Schwalbe Johnny Watts Performance, 27.5x2.35" (60-584), wkładka DD, RaceGuard

Sztyca

Ghost MTB, sztywna, 34.9mm (średnica zwiększająca wytrzymałość)

Siodło

Selle Royal Essenza Athletic

---

#### Specyfikacja komponentów

Oświetlenie

Bagażnik

Błotniki

Maks. waga systemowa

Przód: Herrmans MR9 (60 Lux) / Tył: AXA Juno E-Bike

EasyLife, system MIK, nośność 27 kg

Curana Apollo 70, czarny mat

**150 kg** (rowerzysta + rower + bagaż)

Co wyróżnia ten model?

Ghost E-Teru Pro EQ ABS to rower klasy "Set and Forget" (ustaw i zapomnij). Dzięki połączeniu paska Gates i piasty Nexus, eliminujesz 90% problemów serwisowych (smarowanie, regulacja przerzutki, wyciągający się łańcuch). Jest to idealny wybór dla osób, które traktują rower jako niezawodne narzędzie transportu, a dzięki baterii 800 Wh i systemowi ABS - również jako bezpieczny pojazd na bardzo dalekie wyprawy.

Opcje dostawy

Rower jest fabrycznie nowy i objęty pełną gwarancją producenta. Oferujemy dwie, wygodne formy dostawy do wyboru:

#### **Dostawa roweru w 100% gotowego do jazdy**

Chcesz od razu ruszać na trasę? Wybierz tę opcję i podaj wagę użytkownika! Rower zostanie przez nas profesjonalnie złożony i wyregulowany w 100%. Dostarczymy go na specjalnej platformie, za pośrednictwem kuriera dedykowanego przesyłkom o niestandardowych wymiarach. Po rozpakowaniu wystarczy skontrolować ciśnienie w oponach, ustawić wysokość siodełka i możesz zaczynać swoją przygodę!

#### **Odbiór osobisty w jednym z naszych salonów stacjonarnych**

Chcesz odebrać rower osobiście? Nie ma problemu, możesz to zrobić w jednym z naszych salonów stacjonarnych, rower zostanie w pełni przygotowany a obsługa sklepu skontaktuje się z Tobą gdy zakończy prace z rowerem. Na miejscu dostosujemy rower do Twoich potrzeb, dopasujemy odpowiednie akcesoria.

Jak wygląda gwarancja?

Kupując u nas, zyskujesz pełne bezpieczeństwo. Rower objęty jest **24-miesięczną gwarancją** naszego sklepu na cały osprzęt - więcej o gwarancji sprzedawcy [TUTAJ](#).

Jako autoryzowany dealer Ghost zapewniamy również wsparcie w procesie ewentualnych reklamacji ramy u producenta. Systemy Bosch, Magura ABS oraz napęd Gates podlegają profesjonalnej diagnostyce w naszej autoryzowanej sieci serwisowej.

#### **Dlaczego warto kupić w GreenBike.pl**

- Bezpieczna transakcja i szybka dostawa - Twoje zamówienie jest chronione i realizowane błyskawicznie.
- Profesjonalne doradztwo - Nasi eksperci pomogą Ci dobrać idealny rower i akcesoria. Skontaktuj się z nami [tutaj](#).
- Rower od razu gotowy do jazdy - jeśli zdecydujesz się na dostawę Premium, rower przechodzi u nas rygorystyczny przegląd "zerowy", jest składany i regulowany przed wysyłką.
- Gwarancja jakości - Jesteśmy autoryzowanym dealerem czołowych marek rowerowych.
- Elastyczne formy płatności - Oferujemy wygodne raty 0% oraz opcje leasingu.

Produkt posiada dodatkowe opcje:

**Materiał ramy:** Aluminium

**Rozmiar kół:** 27,5"

**Wybierz rozmiar:** S , XL , M , L

**Amortyzacja:** Amortyzowany przód

## Specyfikacja techniczna

Element	Wartość
-	HIGH (Męsk
-	Bosch Per
-	Bosch Pov
-	Bosch Kio
-	Bosch 4A
-	SR Suntou
-	<b>Magura M</b>
-	Magura M
-	<b>Gates Ca</b>
-	Shimano M
-	Shimano M
-	Miranda IS
-	Gates CD
-	Schurman
-	Shimano M
-	Schwalbe
-	Ghost Rise
-	Ghost, Re
-	Ghost, szt
-	Selle Roya
-	Przód: Her
-	Easylife, s
-	Curana Ap
-	Ursus Mod
-	150 kg (z

Poznaj wymiary i dobierz rozmiar ramy

## Geometria i Tabela Rozmiarów

Kompleksowe zestawienie danych technicznych. Skorzystaj z tabeli doboru rozmiaru, aby szybko znaleźć odpowiednią ramę dla swojego wzrostu, a następnie przeanalizuj szczegółową geometrię poniżej.

### Dobór rozmiaru ramy

Rozmiar	Wzrost (cm)	Wzrost (in)
S	158 - 168	62.2" - 66.1"

Rozmiar	Wzrost (cm)	Wzrost (in)
M	169 - 178	66.5" - 70.1"
L	179 - 187	70.5" - 73.6"
XL	188 - 195	74.0" - 76.8"

\*Wartosci szacunkowe. Jesli jestes na granicy, wybierz mniejsza rame dla zwrotnosci lub wieksza dla stabilnosci.

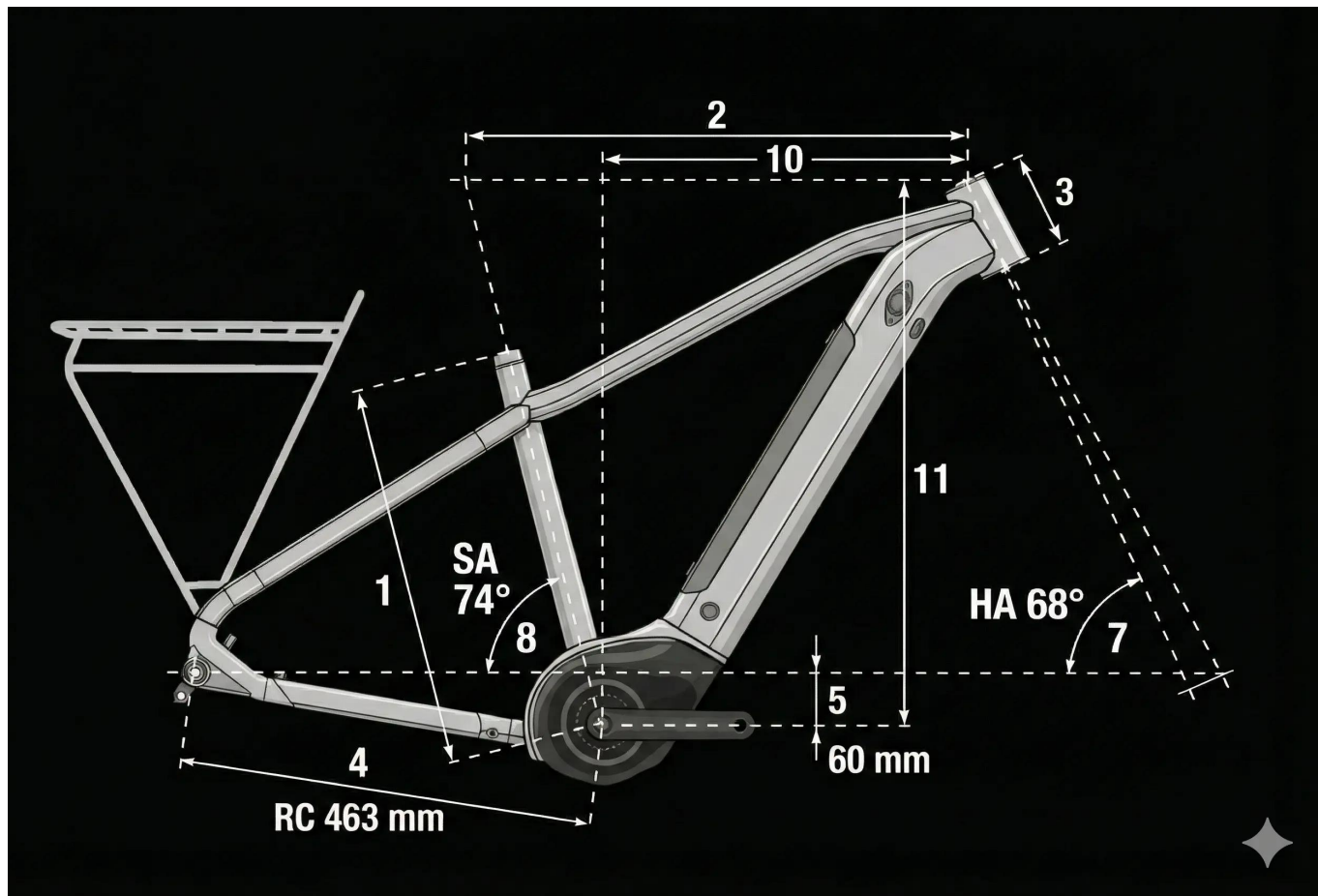

Schemat pomiarowy geometrii

### Szczegółowa geometria (mm / °)

Przesuń w poziomie, aby zobaczyć wszystkie rozmiary →

Parametr	S	M	L	XL
1. Rura podsiodłowa (Seat Tube)	400	450	500	550
2. Górna rura (Top Tube)	610	620	635	662
3. Główka ramy (Head Tube)	140	140	155	170
4. Tylny trójkąt (Chainstay)	463	471	463	459
5. Obniżenie suportu (BB Drop)	60	60	60	60
6. Baza kół (Wheelbase)	1204	1222	1230	1255
7. Kąt główki ramy (Head Angle)	68°	68°	68°	68°
8. Kąt rury podsiodłowej (Seat Angle)	74°	74°	74°	74°
9. Przekrok (Standover)	750	758	755	755
10. Zasięg (Reach)	456	466	477	500

Parametr	S	M	L	XL
11. Wysokość (Stack)	536	536	550	564
12. Rozmiar kół	27.5"	27.5"	27.5"	27.5"

Co oznacza reach, stack, BB drop i kąt główki?

**Reach (zasięg):** Horyzontalna odległość od środka suportu do środka główki ramy. Kluczowy wskaźnik określający, jak "długi" jest rower.

**Stack (wysokość):** Wertykalna odległość od środka suportu do środka główki ramy. Określa wysokość kokpitu.

**BB Drop:** Obniżenie suportu względem osi kół. Większa wartość oznacza niżej położony środek ciężkości.

**Kąt główki ramy:** Kąt nachylenia widelca. Mniejsza wartość (płaski kąt) = większa stabilność na zjazdach.

Zobacz dlaczego warto kupić rower w GreenBike



---

PONAD  
**1000**



**ZAUFANYCH OPINII**

**BEZPROBLEMOWA  
DOSTAWA**



**ROWER 100%**  
GOTOWY DO JAZDY

PONAD 300 WARSZTATÓW



GWARANCJA  
DOOR TO DOOR  
PRZEZ 2 LATA

TELEFONICZNA  
I MAILOWA



OPIEKA PO ZAKUPIE

---

**100% SATYSFAKCJI**



**LUB ZWROT  
DO 100 DNI**

**BEZPŁATNA  
DOSTAWA**



**NAJLEPSZYM KURIEREM**

---

## UBEZPIECZENIE ROWERU



KORZYSTNA OFERTA  
PO ZAKUPIE

Dowiedz się więcej o gwarancji Ghost

Kupując nowy rower Ghost w sklepie GreenBike.pl powinieneś wiedzieć coś więcej o gwarancji, którą jest objęty.

Rowery marki Ghost z naszej oferty, są objęte dwiema gwarancjami:

- przez 2 lata, bezwarunkową sprzedawcy - o której więcej informacji znajdziesz [TUTAJ](#)
- dożywotnią, warunkową producenta - o niej napisaliśmy poniżej

GHOST-Bikes podlega przepisom prawnym dotyczącym gwarancji oraz wszelkim umowom zawartym z odpowiednim dealerem. Wszelkie roszczenia gwarancyjne należy kierować do dealera, od którego zostało zakupione rower GHOST. W przypadku wystąpienia w okresie gwarancyjnym wady lub uszkodzenia roweru GHOST, które obejmuje gwarancja, należy skontaktować się z odpowiednim dealerem.

### **GWARANCJA**

GHOST-Bikes GmbH udziela gwarancji na ramę w okresie od 3 do 5 lat, w zależności od kategorii pojazdu/zakresu użytkowania. Gwarancja rozpoczyna się od momentu przekazania nowego roweru od dealera do klienta końcowego. W przypadku konieczności skorzystania z gwarancji, należy skontaktować się z dealerem, od którego rower został zakupiony.

---

Gwarancje dla poszczególnych kategorii pojazdów:

- 3 lata na ramy w rowerach z kategorii/zakresu użytkowania nr: 5
- 5 lat na ramy w pojazdach z kategorii/zakresu użytkowania nr: 0, 1, 2, 3 i 4

Malowanie, naklejki, dodatkowe elementy ramy oraz łożyska (w przypadku ram typu full-suspension) są wyłączone z gwarancji. Gwarancja jest ograniczona do pierwszego właściciela i nie podlega przeniesieniu.

## **Poniżej podział rowerów na kategorie:**

### **Kategoria 0**

- Rowery kategorii 0 to zazwyczaj rowery biegowe 12" oraz rowery dziecięce 12" lub 16".
- Dla dzieci w wieku od 3 lat i starszych
- Przeznaczone wyłącznie do użytku pod nadzorem rodzica lub opiekuna
- Niedozwolone do użytkowania na drogach
- Niedozwolone w zawodach
- Niewłaściwe do skoków i akrobatyki
- Maksymalna dopuszczalna waga = waga roweru wraz z rowerzystą, pełnym ubraniem i bagażem: maks. 36 kg

### **Kategoria 1**

- Rowery kategorii 1 to zazwyczaj rowery, elektryczne i analogowe w stylu rowerów szosowych lub fitness
- Przeznaczone wyłącznie do użytku na asfaltowych, betonowych lub utwardzonych drogach i ścieżkach
- Koła muszą być stale w kontakcie z nawierzchnią
- Dozwolone w zawodach
- Niewłaściwe do skoków, zeskoków lub akrobatyki

### **Kategoria 2**

- Rowery kategorii 2 to zazwyczaj rowery elektryczne i analogowe w stylu rowerów miejskich, trekkingowych, cross-trekkingowych lub gravelowych, a także rowery dziecięce 20" i młodzieżowe 24".
- Obejmuje kategorię 1, a także nawierzchnie utwardzone i naturalnie twarde ścieżki o łagodnych nachyleniach
- Można nimi zjeżdżać po schodach o wysokości do 15 cm / 5,9", np. krawężniki
- Niedozwolone w zawodach
- Niewłaściwe do skoków lub akrobatyki
- Maksymalna dopuszczalna waga = waga roweru wraz z rowerzystą, pełnym ubraniem i bagażem: KATO Kid 2.0 / R1.0 / KATO Kid D4.4 / 2.4 / Lanao Kid 2.0 / R1.0 / Lanao Kid D4.4 / 2.4: maks. 60 kg

- 
- Maksymalna dopuszczalna waga = waga roweru wraz z rowerzystą, pełnym ubraniem i bagażem: ROAD RAGE / E-SQUARE (Travel / Cross / Trekking): maks. 120 kg
  - Maksymalna dopuszczalna waga = waga roweru wraz z rowerzystą, pełnym ubraniem i bagażem: ROAD RAGE i Asket: maks. 120 kg
  - Maksymalna dopuszczalna waga = waga roweru wraz z rowerzystą, pełnym ubraniem i bagażem: SQUARE (Urban / Cross / Trekking): maks. 140 kg

### **Kategoria 3**

- Rowery kategorii 3 to zazwyczaj rowery, elektryczne i analogowe w stylu rowerów górskich przeznaczone do użytku w terenie, maratonów i turystyki, a także rowery w segmentach cyclo-cross i all-track.
- Obejmuje kategorie 1 i 2, a także trudniejsze szlaki z małymi przeszkodami oraz nieutwardzone trasy, które wymagają dobrej techniki jazdy
- Dozwolone w zawodach
- Skoki i zeskoki dozwolone do maksymalnej wysokości 60 cm / 23,6" (przy odpowiedniej technice jazdy)
- Niewłaściwe do akrobatyki
- Maksymalna dopuszczalna waga = waga roweru wraz z rowerzystą, pełnym ubraniem i bagażem: LECTOR WC 9 UC: maks. 103,7 kg
- Maksymalna dopuszczalna waga = waga roweru wraz z rowerzystą, pełnym ubraniem i bagażem: LECTOR / LECTOR SuperFit / LECTOR FS / KATO FS / KATO / LANAO / NIRVANA TOUR / Hybride HTX: maks. 120 kg
- Maksymalna dopuszczalna waga = waga roweru wraz z rowerzystą, pełnym ubraniem i bagażem: E-TERU (MY21): maks. 120 kg

### **Kategoria 4**

- Rowery kategorii 4 to zazwyczaj rowery, elektryczne i analogowe w stylu rowerów górskich przeznaczone do użytku w terenie all-mountain.
- Obejmuje kategorie 1, 2 i 3
- Większe przeszkody i wyższe prędkości wymagają zaawansowanej techniki jazdy
- Dozwolone w zawodach
- Skoki i zeskoki dozwolone do maksymalnej wysokości 120 cm / 47,2" (przy odpowiedniej technice jazdy)
- Niewłaściwe do akrobatyki
- Maksymalna dopuszczalna waga = waga roweru wraz z rowerzystą, pełnym ubraniem i bagażem: SL AMR Base / Hybride ASX 160 & 130 / RIOT EN, AM, Trail / E-RIOT: maks. 120 kg
- Maksymalna dopuszczalna waga = waga roweru wraz z rowerzystą, pełnym ubraniem i bagażem: Hybride SLAMR / Hybride SLAMR X AL / LC: maks. 140 kg

---

## **Kategoria 5**

- Rowery kategorii 5 to zazwyczaj rowery, elektryczne i analogowe w stylu rowerów górskich przeznaczone do użytku w enduro, freeride i downhill.
- Obejmuje kategorie 1, 2, 3 i 4, a także bardzo szybkie i wymagające tereny o ekstremalnych nachyleniach
- Bardzo wysokie wymagania dotyczące umiejętności jazdy
- Dozwolone w zawodach
- Długie zeskoki i skoki dozwolone (przy odpowiedniej technice jazdy)
- Niewłaściwe do akrobatyki