

Dane aktualne na dzień: 02-06-2026 03:08

Link do produktu: <https://www.greenbike.pl/rower-elektryczny-ghost-e-teru-universal-high-my26-w-100-gotowy-gratis-p-11052.html>



## Rower elektryczny GHOST E-TERU UNIVERSAL High MY26 w 100% gotowy + Gratis

Cena	<b>13 749,00 zł</b>
Dostępność	<b>Produkt w magazynie</b>
Czas wysyłki	<b>3 dni</b>
Kod producenta	<b>GTCT2</b>
Producent	<b>Ghost</b>

### Opis produktu

#### **Ghost E-Teru Universal High MY26 - rower elektryczny e-MTB z silnikiem Bosch CX 100Nm i systemem LinkGlide**

GHOST E-TERU Universal High MY26 w matowym, szarym kolorze (Gray) to wszechstronny e-MTB zaprojektowany dla kolarzy, którzy oczekują potężnego wsparcia w każdych warunkach terenowych. Wyposażony w legendarny silnik **Bosch Performance Line CX** oraz wydajną baterię **PowerTube 600 Wh**, model Universal stanowi idealny balans między zasięgiem a dynamiką. Aluminiowa rama w standardzie Boost o podwyższonej wytrzymałości (DMC 150 kg) w połączeniu z inteligentnym ekosystemem Bosch Smart System tworzy maszynę gotową na techniczne leśne szlaki i długodystansowe wyprawy górskie.



Wersja Universal koncentruje się na dostarczeniu najwyższej trwałości komponentów i personalizacji osiągnięć. Zastosowanie napędu **Shimano CUES** z technologią **LinkGlide** gwarantuje płynną pracę pod obciążeniem elektrycznym, a zaawansowany komputer **Kiox 300** pozwala na pełną integrację z aplikacją mobilną. Dzięki możliwości samodzielnej adaptacji parametrów silnika w **FlowApp**, użytkownik zyskuje rower, który reaguje na jego potrzeby – od oszczędnego trybu wyprawowego po ekstremalne wsparcie z momentem obrotowym sięgającym 100 Nm.

#### Analiza technologii - Inteligentna moc i trwałość

- **Potencjał Mocy do 100 Nm:** Jednostka Bosch CX oferuje dynamiczne wsparcie, które zamienia strome podjazdy w czystą satysfakcję. Możliwość odblokowania pełnego momentu obrotowego sprawia, że rower z łatwością pokonuje przeszkody terenowe, zachowując naturalne odczucia z pedałowania.
- **Wytrzymałość Shimano LinkGlide:** Napęd CUES 1x10 został stworzony, aby wytrzymać potężne przeciążenia e-bike'a. Wzmocnione zębatki oferują nawet trzykrotnie dłuższą żywotność niż standardowe systemy, co przekłada się na rzadsze wizyty w serwisie i cichszą pracę łańcucha.
- **Precyzyjna Kontrola Kiox 300:** Kolorowy wyświetlacz o wysokim kontraście dostarcza wszystkich kluczowych danych w czasie rzeczywistym. Nawigacja, statystyki tętna (po sparowaniu) oraz wskaźnik mocy wspomagania pozwalają na świadome zarządzanie energią podczas całodniowych wypraw.
- **Bezpieczeństwo 4-tłoczkowe:** Hamulce **Shimano Deore BR-MT420** z tarczami 203 mm to pewność zatrzymania w każdych warunkach. Duża siła hamowania jest niezbędna w rowerach o podwyższonej dopuszczalnej masie całkowitej (do 150 kg), dbając o stabilność na stromych zjazdach.



### Najczęściej Zadawane Pytania (FAQ)

Gdzie najlepiej sprawdzi się ten rower?

E-TERU Universal to uniwersalna maszyna terenowa. Najlepiej czuje się na urozmaiconych trasach leśnych, szutrowych trawersach górskich oraz podczas turystyki przygodowej. Dzięki skokowi 120 mm i szerokim oponom Schwalbe Nobby Nic, rower oferuje doskonałą trąkcję na luźnej nawierzchni, będąc jednocześnie wystarczająco zwrotnym do codziennej, dynamicznej jazdy w warunkach podmiejskich.

Dla kogo jest ten rower?

To idealny wybór dla kolarzy rekreacyjnych, którzy chcą odkrywać trudniej dostępne miejsca bez ekstremalnego wysiłku. Adresatami są osoby ceniące niezawodność systemów Bosch oraz kolarze o większej masie ciała, dzięki wzmocnionej konstrukcji (DMC 150 kg). Jeśli szukasz solidnego e-bike'a z nowoczesnym komputerem i trwałym napędem, który "wybacza" zmianę biegów pod obciążeniem - ten model jest dla Ciebie.



Jakie korzyści daje personalizacja w aplikacji Bosch eBike Flow?

Korzystanie z aplikacji **FlowApp** to wymierne zyski dla każdego użytkownika:

- **Maksymalna Dynamika:** Możliwość zwiększenia momentu obrotowego do 100 Nm ułatwia pokonywanie technicznych „ścian”.
- **Optymalizacja Zasięgu:** Precyzyjne dostosowanie poziomu wsparcia w każdym trybie pozwala na lepsze zarządzanie energią baterii 600 Wh.
- **Bezpieczeństwo Cyfrowe:** Funkcja eBike Lock dezaktywuje wspomaganie po odłączeniu smartfona, co zwiększa ochronę antykradzieżową.

Dlaczego technologia LinkGlide jest kluczowa w tym modelu?

W rowerach elektrycznych z silnikiem o dużym momencie obrotowym napęd zużywa się znacznie szybciej. **LinkGlide** to grubsze zęby kasety i wzmocniony łańcuch, które eliminują szarpanie i trzaski przy zmianie biegów. Dla kolarza oznacza to płynniejszą jazdę, mniejsze ryzyko usterki mechanicznej i realne oszczędności na serwisie w dłuższej perspektywie.



## GHOST E-TERU UNIVERSAL High MY26

Komponent

Szczegóły

Aluminiow  
 Bosch Per  
 Bosch Pov  
 Bosch Kio  
 SR Suntou  
 Shimano O  
 Shimano O  
 Shimano L  
 Zębatka M  
 Shimano L  
 Schwalbe  
 Obręcze S  
 XLC HB-M  
 Selle Roya  
 Kontakt z



#### Opcje dostawy

Rower elektryczny jest fabrycznie nowy i objęty pełną gwarancją producenta. Oferujemy dwie, wygodne formy dostawy do wyboru:

##### **Dostawa roweru w 100% gotowego do jazdy**

Chcesz od razu ruszać na wspólną wycieczkę? Wybierz tę opcję! Rower zostanie przez nas profesjonalnie złożony, wyregulowany, a system Bosch zaktualizowany do najnowszej wersji. Dostarczymy go na specjalnej platformie, za pośrednictwem kuriera dedykowanego przesyłkom o niestandardowych wymiarach. Po rozpakowaniu wystarczy ustawić wysokość siodełka i możesz zaczynać przygodę!

##### **Odbiór osobisty w jednym z naszych salonów stacjonarnych**

Chcesz odebrać rower osobiście? Nie ma problemu, możesz to zrobić w jednym z naszych salonów stacjonarnych. Rower zostanie w pełni przygotowany, a obsługa sklepu skontaktuje się z Tobą po zakończeniu prac. Na miejscu dostosujemy rower do Twoich potrzeb i dopasujemy odpowiednie akcesoria.

#### Jak wygląda gwarancja?

Kupując u nas, zyskujesz pełne bezpieczeństwo. Rower objęty jest 24-miesięczną gwarancją naszego sklepu na cały osprzęt - więcej o gwarancji sprzedawcy [TUTAJ](#).

Dodatkowo, firma GHOST oferuje wydłużoną gwarancję na ramę, więcej informacji znajdziesz na stronie [ghost-bikes.com](http://ghost-bikes.com) lub zakładce **Dowiedz się więcej o gwarancji Ghost**.

---

Jako autoryzowany punkt Bosch eBike Service, zapewniamy profesjonalną obsługę gwarancyjną i pogwarancyjną systemów elektrycznych.

### **Dlaczego warto kupić w GreenBike.pl**

- Bezpieczna transakcja i szybka wysyłka – Twoje zamówienie wyścigowe traktujemy priorytetowo.
- Profesjonalne doradztwo e-MTB – Nasi eksperci pomogą Ci skonfigurować system Bosch pod Twój styl jazdy.
- Rower od razu gotowy do jazdy – unikasz ryzyka błędów przy montażu zaawansowanego napędu i baterii.
- Gwarancja jakości – Jesteśmy autoryzowanym dealerem marki GHOST i certyfikowanym serwisem Bosch.
- Elastyczne formy płatności – Oferujemy dogodne raty 0% oraz opcje leasingu dla profesjonalistów.

Produkt posiada dodatkowe opcje:

**Materiał ramy::** Aluminium

**Rozmiar kół::** 29" , 27,5"

**Wybierz rozmiar::** L - 50 , M - 45 , S - 40 , XL - 55

**Amortyzacja:** Amortyzowany przód

## Specyfikacja techniczna roweru

Komponent	Szczegóły
-	
---	Aluminiow
---	Silnik Bose
---	momento
---	dodatkow
---	wysyłką r
---	Wyświetla
---	bike'em, s
---	prędkość,
---	wysokim k
---	przełącza
---	wspomag
---	Bateria: B
---	maksyma
---	atmosfery
---	umożliwia
---	każdym te
---	Pojemnoś
---	jednostki
---	oczekują
---	Zaawanso
---	Bosch Cha
---	System, z
---	energii – p
---	instrukcji)
---	od 0°C do
---	podłączeni
---	wyłącza si
---	poziom en
---	najwyższe
---	Amortyzow
---	Shimano O
---	zapobiega
---	pewniej i z
---	Shimano O
---	przełącza
---	nawet kilk
---	zapewnia
---	SRAM syst
---	obsługiwa
---	terenie. s
---	Zębatka p
---	Łańcuch: :
---	Shimano O
---	pracy nap
---	czemu kas
---	łagodniejs
---	CS-LG300
---	Hamulce:
---	tarczy har
---	Klamki: SH
---	Opony: Sc
---	Obřęcze: :
---	Przednia p
---	Tylna pias
---	Szprychy:
---	Kierownic
---	Mostek: X
---	Stery: Fei
---	Chwyty: G
---	Siodło: Se

Komponent

Szczegóły

Sztuka: G  
VP Compo  
Waga row  
Dopuszcza

Poznaj wymiary i dobierz rozmiar ramy

## Ghost E-Teru Universal 2026

Wszechstronny e-hardtail do turystyki górskiej i rekreacji. Wersja Universal w kolorze Gray oferuje nowoczesny Smart System od Bosch, silnik Performance Line CX (85Nm) oraz geometrię zoptymalizowaną pod kątem komfortu.



Ghost E-Teru Universal - kolor Gray

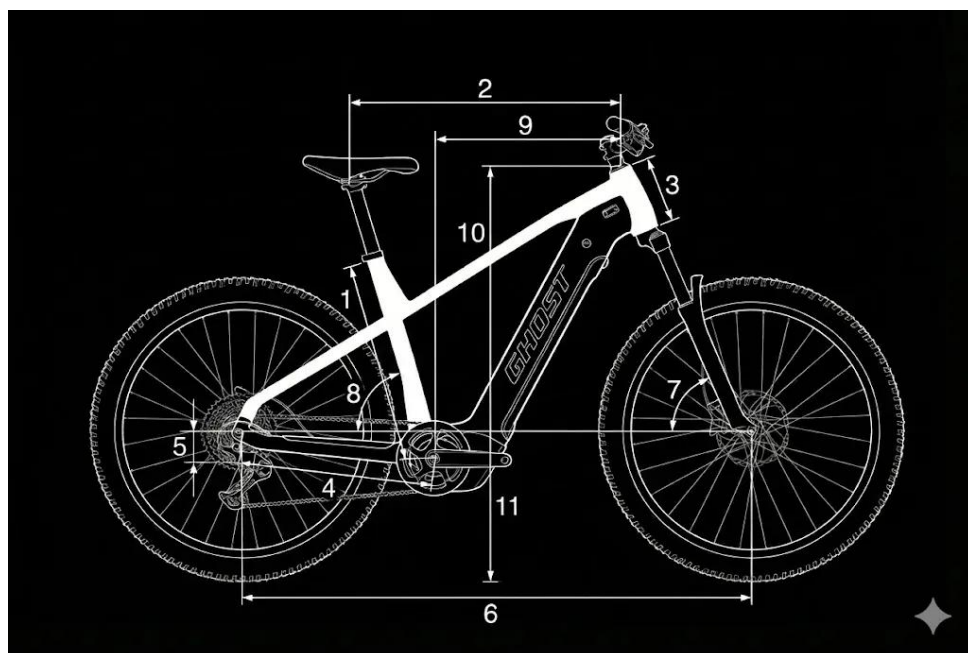

Rysunek techniczny – geometria Ghost E-Teru

## Dostępne rozmiary i koła

### Szczegółowa geometria (mm / °)

Rozmiar S (Koła 27.5")

Rozmiary M / L / XL (Koła 29")

### Ergonomia i komponenty (mm)

### Co charakteryzuje geometrię E-Teru Universal?

---

Zobacz dlaczego warto kupić rower Ghost w GreenBike.pl

**PRAKTYCZNY  
UPOMINEK**



**GRATIS!**

**PONAD  
1000**



**ZAUFANYCH OPINII**

**BEZPROBLEMOWA  
DOSTAWA**



**ROWER 100%  
GOTOWY DO JAZDY**

**PONAD 300 WARSZTATÓW**



**GWARANCJA  
DOOR TO DOOR  
PRZEZ 2 LATA**

---

**TELEFONICZNA  
I MAILOWA**



**OPIEKA PO ZAKUPIE**

**100% SATYSFAKCJI**



**LUB ZWROT  
DO 100 DNI**

---

**BEZPŁATNA  
DOSTAWA**



**NAJLEPSZYM KURIEREM**

**UBEZPIECZENIE  
ROWERU**



**KORZYSTNA OFERTA  
PO ZAKUPIE**

Dowiedz się więcej o gwarancji Ghost

Kupując nowy rower Ghost w sklepie GreenBike.pl powinieneś wiedzieć coś więcej o gwarancji, którą jest objęty.

Rowery marki Ghost z naszej oferty, są objęte dwiema gwarancjami:

- przez 2 lata, bezwarunkową sprzedawcy - o której więcej informacji znajdziesz [TUTAJ](#)
- dożywotnią, warunkową producenta - o niej napisaliśmy poniżej

GHOST-Bikes podlega przepisom prawnym dotyczącym gwarancji oraz

---

wszelkim umowom zawartym z odpowiednim dealerem. Wszelkie roszczenia gwarancyjne należy kierować do dealera, od którego zostało zakupione rower GHOST. W przypadku wystąpienia w okresie gwarancyjnym wady lub uszkodzenia roweru GHOST, które obejmuje gwarancja, należy skontaktować się z odpowiednim dealerem.

## **GWARANCJA**

GHOST-Bikes GmbH udziela gwarancji na ramę w okresie od 3 do 5 lat, w zależności od kategorii pojazdu/zakresu użytkowania. Gwarancja rozpoczyna się od momentu przekazania nowego roweru od dealera do klienta końcowego. W przypadku konieczności skorzystania z gwarancji, należy skontaktować się z dealerem, od którego rower został zakupiony.

Gwarancje dla poszczególnych kategorii pojazdów:

- 3 lata na ramy w rowerach z kategorii/zakresu użytkowania nr: 5
- 5 lat na ramy w pojazdach z kategorii/zakresu użytkowania nr: 0, 1, 2, 3 i 4

Malowanie, naklejki, dodatkowe elementy ramy oraz łożyska (w przypadku ram typu full-suspension) są wyłączone z gwarancji. Gwarancja jest ograniczona do pierwszego właściciela i nie podlega przeniesieniu.

## **Poniżej podział rowerów na kategorie:**

### **Kategoria 0**

- Rowery kategorii 0 to zazwyczaj rowery biegowe 12" oraz rowery dziecięce 12" lub 16".
- Dla dzieci w wieku od 3 lat i starszych
- Przeznaczone wyłącznie do użytku pod nadzorem rodzica lub opiekuna
- Niedozwolone do użytkowania na drogach
- Niedozwolone w zawodach
- Niewłaściwe do skoków i akrobatyki
- Maksymalna dopuszczalna waga = waga roweru wraz z rowerzystą, pełnym ubraniem i bagażem: maks. 36 kg

### **Kategoria 1**

- Rowery kategorii 1 to zazwyczaj rowery, elektryczne i analogowe w stylu rowerów szosowych lub fitness
- Przeznaczone wyłącznie do użytku na asfaltowych, betonowych lub utwardzonych drogach i ścieżkach
- Koła muszą być stale w kontakcie z nawierzchnią
- Dozwolone w zawodach
- Niewłaściwe do skoków, zeskoków lub akrobatyki

---

## Kategoria 2

- Rowery kategorii 2 to zazwyczaj rowery elektryczne i analogowe w stylu rowerów miejskich, trekkingowych, cross-trekkingowych lub gravelowych, a także rowery dziecięce 20" i młodzieżowe 24".
- Obejmuje kategorię 1, a także nawierzchnie utwardzone i naturalnie twarde ścieżki o łagodnych nachyleniach
- Można nimi zjeżdżać po schodach o wysokości do 15 cm / 5,9", np. krawężniki
- Niedozwolone w zawodach
- Niewłaściwe do skoków lub akrobatyki
- Maksymalna dopuszczalna waga = waga roweru wraz z rowerzystą, pełnym ubraniem i bagażem: KATO Kid 2.0 / R1.0 / KATO Kid D4.4 / 2.4 / Lanao Kid 2.0 / R1.0 / Lanao Kid D4.4 / 2.4: maks. 60 kg
- Maksymalna dopuszczalna waga = waga roweru wraz z rowerzystą, pełnym ubraniem i bagażem: ROAD RAGE / E-SQUARE (Travel / Cross / Trekking): maks. 120 kg
- Maksymalna dopuszczalna waga = waga roweru wraz z rowerzystą, pełnym ubraniem i bagażem: ROAD RAGE i Asket: maks. 120 kg
- Maksymalna dopuszczalna waga = waga roweru wraz z rowerzystą, pełnym ubraniem i bagażem: SQUARE (Urban / Cross / Trekking): maks. 140 kg

## Kategoria 3

- Rowery kategorii 3 to zazwyczaj rowery, elektryczne i analogowe w stylu rowerów górskich przeznaczone do użytku w terenie, maratonów i turystyki, a także rowery w segmentach cyclo-cross i all-track.
- Obejmuje kategorie 1 i 2, a także trudniejsze szlaki z małymi przeszkodami oraz nieutwardzone trasy, które wymagają dobrej techniki jazdy
- Dozwolone w zawodach
- Skoki i zeskoki dozwolone do maksymalnej wysokości 60 cm / 23,6" (przy odpowiedniej technice jazdy)
- Niewłaściwe do akrobatyki
- Maksymalna dopuszczalna waga = waga roweru wraz z rowerzystą, pełnym ubraniem i bagażem: LECTOR WC 9 UC: maks. 103,7 kg
- Maksymalna dopuszczalna waga = waga roweru wraz z rowerzystą, pełnym ubraniem i bagażem: LECTOR / LECTOR SuperFit / LECTOR FS / KATO FS / KATO / LANAO / NIRVANA TOUR / Hybride HTX: maks. 120 kg
- Maksymalna dopuszczalna waga = waga roweru wraz z rowerzystą, pełnym ubraniem i bagażem: E-TERU (MY21): maks. 120 kg

## Kategoria 4

- Rowery kategorii 4 to zazwyczaj rowery, elektryczne i analogowe w stylu

- 
- rowerów górskich przeznaczone do użytku w terenie all-mountain.
- Obejmuje kategorie 1, 2 i 3
  - Większe przeszkody i wyższe prędkości wymagają zaawansowanej techniki jazdy
  - Dozwolone w zawodach
  - Skoki i zeskoki dozwolone do maksymalnej wysokości 120 cm / 47,2" (przy odpowiedniej technice jazdy)
  - Niewłaściwe do akrobatyki
  - Maksymalna dopuszczalna waga = waga roweru wraz z rowerzystą, pełnym ubraniem i bagażem: SL AMR Base / Hybride ASX 160 & 130 / RIOT EN, AM, Trail / E-RIOT: maks. 120 kg
  - Maksymalna dopuszczalna waga = waga roweru wraz z rowerzystą, pełnym ubraniem i bagażem: Hybride SLAMR / Hybride SLAMR X AL / LC: maks. 140 kg

## **Kategoria 5**

- Rowery kategorii 5 to zazwyczaj rowery, elektryczne i analogowe w stylu rowerów górskich przeznaczone do użytku w enduro, freeride i downhill.
- Obejmuje kategorie 1, 2, 3 i 4, a także bardzo szybkie i wymagające tereny o ekstremalnych nachyleniach
- Bardzo wysokie wymagania dotyczące umiejętności jazdy
- Dozwolone w zawodach
- Długie zeskoki i skoki dozwolone (przy odpowiedniej technice jazdy)
- Niewłaściwe do akrobatyki