

Link do produktu: <https://www.greenbike.pl/rower-elektryczny-ghost-e-teru-pro-high-my26-w-100-gotowy-gratis-p-11050.html>



## Rower elektryczny GHOST E-TERU Pro High MY26 w 100% gotowy + Gratis

Cena	<b>16 999,00 zł</b>
Cena poprzednia	<del>19 399,00 zł</del>
Dostępność	<b>Produkt w magazynie</b>
Czas wysyłki	<b>3 dni</b>
Kod producenta	<b>GTBU2</b>
Producent	<b>Ghost</b>

### Opis produktu

#### **Ghost E-Teru Pro High MY26 - rower elektryczny e-MTB z systemem Bosch Performance CX i baterią 800Wh**

GHOST E-TERU Pro High MY26 w unikalnym kolorze miedzianym (Copper) to flagowy hardtail elektryczny, stworzony dla riderów, którzy nie uznają kompromisów w kwestii zasięgu i mocy. Wyposażony w najpotężniejszą baterię **Bosch PowerTube 800 Wh** oraz legendarny silnik **Performance Line CX**, model Pro przenosi e-mobilność na wyższy poziom wyczynowy. Efektowna, metaliczna rama w standardzie Boost skrywa zaawansowaną inżynierię, która w połączeniu z wyczynowym widelcem RockShox Psylo Gold tworzy maszynę zdolną do pokonywania najbardziej wymagających, całodniowych tras w wysokich górach.



Wersja Pro oferuje niespotykany potencjał adaptacji napędu do stylu jazdy kolarza. Dzięki pełnej integracji z ekosystemem **Bosch Smart System**, użytkownik zyskuje dostęp do zaawansowanej personalizacji parametrów pracy silnika. Wykorzystanie aplikacji **Bosch eBike Flow** pozwala na odblokowanie pełnego potencjału jednostki CX, w tym podniesienie momentu obrotowego do poziomu 100 Nm, co przekłada się na bezprecedensową siłę wsparcia podczas technicznych podjazdów i dynamicznych startów w trudnym terenie.

#### Analiza technologii - Przewaga dzięki personalizacji

- **Maksymalna Wydajność 100 Nm:** Możliwość zwiększenia momentu obrotowego do 100 Nm sprawia, że rower z niespotykaną lekkością pokonuje strome „ściany” i sekcje nasyczone korzeniami, gdzie liczy się natychmiastowa reakcja silnika.
- **Ekstremalny Zasięg 800 Wh:** Największa bateria w gamie Bosch eliminuje lęk przed rozładowaniem. Pozwala na planowanie wielokilometrowych pętli górskich z dużymi przewyższeniami, oferując stabilną moc od startu do samego końca wyprawy.
- **Charakterystyka Wyścigowa XT/SLX:** Napęd oparty na komponentach **Shimano Deore XT** gwarantuje błyskawiczną i precyzyjną zmianę biegów pod dużym obciążeniem elektrycznym, co jest kluczowe dla zachowania płynności jazdy w górach.
- **Sztwność Konstrukcji Psylo Gold:** Nowy widelec RockShox Psylo Gold z goleniami o dużej średnicy idealnie radzi sobie z wyższą masą roweru e-MTB, zapewniając chirurgiczną precyzję prowadzenia w ciasnych bandach i na kamienistych zjazdach.



### Najczęściej Zadawane Pytania (FAQ)

Gdzie najlepiej sprawdzi się ten rower?

E-TERU Pro to maszyna wyprawowa zaprojektowana do "dużych gór". Najlepiej czuje się na długodystansowych trasach wysokogórskich, szlakach typu Transalp oraz technicznych ścieżkach leśnych. Dzięki oponom Schwalbe Nobby Nic i sztywności ramy Boost, rower zachowuje wzorową trakcję na luźnych kamieniach i błocie, oferując luksusowy komfort typowy dla segmentu premium e-MTB.

Dla kogo jest ten rower?

To wybór dla kolarzy, którzy oczekują od e-bike'a parametrów z górnej półki. Adresatami są kolarze wyprawowi potrzebujący maksymalnego zapasu energii (800 Wh) oraz fani nowinek technologicznych ceniący precyzję osprzętu Shimano XT. Jeśli szukasz roweru, który pozwoli Ci na samodzielne dostosowanie dynamiki jazdy do aktualnej formy - model Pro w kolorze miedzianym jest bezkonkurencyjny.



Jakie korzyści daje personalizacja silnika w aplikacji Bosch eBike Flow?

Dostęp do ustawień silnika w aplikacji mobilnej to wymierna korzyść dla każdego użytkownika:

- **Wzrost Dynamiki:** Możliwość podbicia momentu obrotowego do ok. 100 Nm zwiększa "ciąg" pod górę.
- **Optymalizacja Zasięgu:** Możesz ograniczyć wsparcie w łatwiejszym terenie, aby maksymalnie wydłużyć zasięg baterii 800 Wh.
- **Dostosowanie Startu:** Możesz wybrać, jak gwałtownie silnik ma reagować na pierwsze naciśnięcie pedałów.

Dlaczego tarcza 203 mm jest niezbędna w tym modelu?

Przy połączeniu potężnego silnika CX (100 Nm) i baterii 800 Wh, zestaw ma większą bezwładność. Zastosowanie 4-tłoczkowych hamulców z tarczą 203 mm gwarantuje, że siła zatrzymania będzie zawsze wystarczająca, a układ nie przegrzeje się nawet podczas wielokilometrowych zjazdów w Alpach czy Beskidach.



## GHOST E-TERU Pro High MY26

Komponent

Szczegóły

Aluminiow  
Bosch Per  
Bosch Pov  
Bosch Kio  
RockShox  
Shimano I  
Shimano S  
Shimano S  
Zębatka X  
Shimano I  
Schwalbe  
Obřęcze X  
XLC Drop  
XLC HB-M  
Kontakt z



#### Opcje dostawy

Rower elektryczny jest fabrycznie nowy i objęty pełną gwarancją producenta. Oferujemy dwie, wygodne formy dostawy do wyboru:

##### **Dostawa roweru w 100% gotowego do jazdy**

Chcesz od razu ruszać na wspólną wycieczkę? Wybierz tę opcję i podaj wagę użytkownika! Rower zostanie przez nas profesjonalnie złożony, wyregulowany, a system Bosch zaktualizowany do najnowszej wersji. Dostarczymy go na specjalnej platformie, za pośrednictwem kuriera dedykowanego przesyłkom o niestandardowych wymiarach. Po rozpakowaniu wystarczy ustawić wysokość siodełka i możesz zaczynać przygodę!

##### **Odbiór osobisty w jednym z naszych salonów stacjonarnych**

Chcesz odebrać rower osobiście? Nie ma problemu, możesz to zrobić w jednym z naszych salonów stacjonarnych. Rower zostanie w pełni przygotowany, a obsługa sklepu skontaktuje się z Tobą po zakończeniu prac. Na miejscu dostosujemy rower do Twoich potrzeb i dopasujemy odpowiednie akcesoria.

#### Jak wygląda gwarancja?

Kupując u nas, zyskujesz pełne bezpieczeństwo. Rower objęty jest 24-miesięczną gwarancją naszego sklepu na cały osprzęt - więcej o gwarancji sprzedawcy [TUTAJ](#).

Dodatkowo, firma GHOST oferuje wydłużoną gwarancję na ramę, więcej informacji znajdziesz na stronie [ghost-bikes.com](http://ghost-bikes.com) lub zakładce **Dowiedz się więcej o gwarancji Ghost**.

---

Jako autoryzowany punkt Bosch eBike Service, zapewniamy profesjonalną obsługę gwarancyjną i pogwarancyjną systemów elektrycznych.

### **Dlaczego warto kupić w GreenBike.pl**

- Bezpieczna transakcja i szybka wysyłka – Twoje zamówienie wyścigowe traktujemy priorytetowo.
- Profesjonalne doradztwo e-MTB – Nasi eksperci pomogą Ci skonfigurować system Bosch pod Twój styl jazdy.
- Rower od razu gotowy do jazdy – unikasz ryzyka błędów przy montażu zaawansowanego napędu i baterii 800 Wh.
- Gwarancja jakości – Jesteśmy autoryzowanym dealerem marki GHOST i certyfikowanym serwisem Bosch.
- Elastyczne formy płatności – Oferujemy dogodne raty 0% oraz opcje leasingu dla profesjonalistów.

Produkt posiada dodatkowe opcje:

**Materiał ramy::** Aluminium

**Rozmiar kół::** 29" , 27,5"

**Wybierz rozmiar::** L - 50 , M - 45 , S - 40 , XL - 55

**Amortyzacja::** Amortyzowany przód

## Specyfikacja techniczna roweru

Komponent	Szczegóły
-	
-	
-	
-	
-	
-	
-	
-	
-	
-	
-	
-	
-	
-	
-	
-	
-	
-	
-	
-	
-	
-	
-	
-	
-	
-	
-	
-	
-	
-	
-	
-	
-	
-	
-	
-	
-	
-	
-	
-	
-	
-	
-	
-	
-	
-	
-	
-	
-	

Aluminiow  
Silnik Bose  
momento  
dodatkow  
wysyłką r  
Bosch Kio  
funkcjona  
dane jazd  
słoneczny  
poziomie  
użytkowa  
Bateria: B  
maksyma  
atmosfery  
umożliwia  
każdym te

Pojemność  
myślą o m  
imponując  
doładowy  
brudem i  
System, P  
przegrzan  
PowerTub  
korzystan  
3,9 kg, za  
jeździć da  
priorytete  
Bosch Cha  
System, z  
energii - p  
instrukcji)  
od 0°C do  
podłączeni  
wyłącza si  
poziom er  
najwyższe  
Amortyzow  
Shimano I  
ruchy i za  
ciszej, pev  
Shimano S  
przełożeń  
biegów na  
natychmia  
Kaseta: SK  
Łańcuch: S  
Zębatka: z  
Shimano I  
hamulcow  
Klamki: SK  
Opony: SC  
Obręcze: z  
Przednia p  
Tylna pias  
Szprychy:  
Kierownic  
Mostek: X  
Stery: Fei  
Chwyty: X

Komponent

Szczegóły

Siodło: XL  
Sztuka: XL  
XLC Flat P  
Waga row  
Dopuszcza

Poznaj wymiary i dobierz rozmiar ramy

## Ghost E-Teru Pro 2026

Zaawansowany e-hardtail do wymagającej turystyki górskiej. Model Pro w kolorze Copper oferuje potężny silnik Bosch CX, rekordowo pojemną baterię 800Wh oraz system Size Split, optymalizujący rozmiar kół i geometrię ramy dla każdego wzrostu.



Ghost E-Teru Pro - kolor Copper

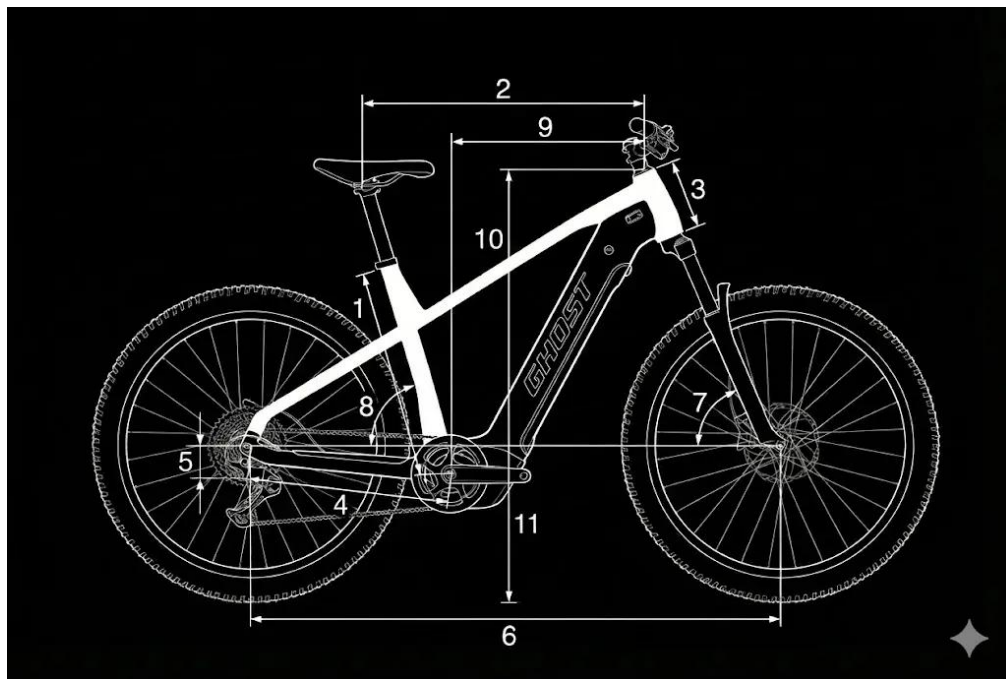

Rysunek techniczny – geometria Ghost E-Teru

## Dostępne rozmiary i koła

### Szczegółowa geometria (mm / °)

Rozmiar S (Koła 27.5")

Rozmiary M / L / XL (Koła 29")

### Ergonomia i komponenty (mm)

### Co wyróżnia technologię E-Teru Pro?

---

Zobacz dlaczego warto kupić rower Ghost w GreenBike.pl

**PRAKTYCZNY  
UPOMINEK**



**GRATIS!**

**PONAD  
1000**



**ZAUFANYCH OPINII**

**BEZPROBLEMOWA  
DOSTAWA**



**ROWER 100%  
GOTOWY DO JAZDY**

**PONAD 300 WARSZTATÓW**



**GWARANCJA  
DOOR TO DOOR  
PRZEZ 2 LATA**

---

**TELEFONICZNA  
I MAILOWA**



**OPIEKA PO ZAKUPIE**

**100% SATYSFAKCJI**



**LUB ZWROT  
DO 100 DNI**

---

**BEZPŁATNA  
DOSTAWA**



**NAJLEPSZYM KURIEREM**

**UBEZPIECZENIE  
ROWERU**



**KORZYSTNA OFERTA  
PO ZAKUPIE**

Dowiedz się więcej o gwarancji Ghost

Kupując nowy rower Ghost w sklepie GreenBike.pl powinieneś wiedzieć coś więcej o gwarancji, którą jest objęty.

Rowery marki Ghost z naszej oferty, są objęte dwiema gwarancjami:

- przez 2 lata, bezwarunkową sprzedawcy - o której więcej informacji znajdziesz [TUTAJ](#)
- dożywotnią, warunkową producenta - o niej napisaliśmy poniżej

GHOST-Bikes podlega przepisom prawnym dotyczącym gwarancji oraz

---

wszelkim umowom zawartym z odpowiednim dealerem. Wszelkie roszczenia gwarancyjne należy kierować do dealera, od którego zostało zakupione rower GHOST. W przypadku wystąpienia w okresie gwarancyjnym wady lub uszkodzenia roweru GHOST, które obejmuje gwarancja, należy skontaktować się z odpowiednim dealerem.

## **GWARANCJA**

GHOST-Bikes GmbH udziela gwarancji na ramę w okresie od 3 do 5 lat, w zależności od kategorii pojazdu/zakresu użytkowania. Gwarancja rozpoczyna się od momentu przekazania nowego roweru od dealera do klienta końcowego. W przypadku konieczności skorzystania z gwarancji, należy skontaktować się z dealerem, od którego rower został zakupiony.

Gwarancje dla poszczególnych kategorii pojazdów:

- 3 lata na ramy w rowerach z kategorii/zakresu użytkowania nr: 5
- 5 lat na ramy w pojazdach z kategorii/zakresu użytkowania nr: 0, 1, 2, 3 i 4

Malowanie, naklejki, dodatkowe elementy ramy oraz łożyska (w przypadku ram typu full-suspension) są wyłączone z gwarancji. Gwarancja jest ograniczona do pierwszego właściciela i nie podlega przeniesieniu.

## **Poniżej podział rowerów na kategorie:**

### **Kategoria 0**

- Rowery kategorii 0 to zazwyczaj rowery biegowe 12" oraz rowery dziecięce 12" lub 16".
- Dla dzieci w wieku od 3 lat i starszych
- Przeznaczone wyłącznie do użytku pod nadzorem rodzica lub opiekuna
- Niedozwolone do użytkowania na drogach
- Niedozwolone w zawodach
- Niewłaściwe do skoków i akrobatyki
- Maksymalna dopuszczalna waga = waga roweru wraz z rowerzystą, pełnym ubraniem i bagażem: maks. 36 kg

### **Kategoria 1**

- Rowery kategorii 1 to zazwyczaj rowery, elektryczne i analogowe w stylu rowerów szosowych lub fitness
- Przeznaczone wyłącznie do użytku na asfaltowych, betonowych lub utwardzonych drogach i ścieżkach
- Koła muszą być stale w kontakcie z nawierzchnią
- Dozwolone w zawodach
- Niewłaściwe do skoków, zeskoków lub akrobatyki

---

## Kategoria 2

- Rowery kategorii 2 to zazwyczaj rowery elektryczne i analogowe w stylu rowerów miejskich, trekkingowych, cross-trekkingowych lub gravelowych, a także rowery dziecięce 20" i młodzieżowe 24".
- Obejmuje kategorię 1, a także nawierzchnie utwardzone i naturalnie twarde ścieżki o łagodnych nachyleniach
- Można nimi zjeżdżać po schodach o wysokości do 15 cm / 5,9", np. krawężniki
- Niedozwolone w zawodach
- Niewłaściwe do skoków lub akrobatyki
- Maksymalna dopuszczalna waga = waga roweru wraz z rowerzystą, pełnym ubraniem i bagażem: KATO Kid 2.0 / R1.0 / KATO Kid D4.4 / 2.4 / Lanao Kid 2.0 / R1.0 / Lanao Kid D4.4 / 2.4: maks. 60 kg
- Maksymalna dopuszczalna waga = waga roweru wraz z rowerzystą, pełnym ubraniem i bagażem: ROAD RAGE / E-SQUARE (Travel / Cross / Trekking): maks. 120 kg
- Maksymalna dopuszczalna waga = waga roweru wraz z rowerzystą, pełnym ubraniem i bagażem: ROAD RAGE i Asket: maks. 120 kg
- Maksymalna dopuszczalna waga = waga roweru wraz z rowerzystą, pełnym ubraniem i bagażem: SQUARE (Urban / Cross / Trekking): maks. 140 kg

## Kategoria 3

- Rowery kategorii 3 to zazwyczaj rowery, elektryczne i analogowe w stylu rowerów górskich przeznaczone do użytku w terenie, maratonów i turystyki, a także rowery w segmentach cyclo-cross i all-track.
- Obejmuje kategorie 1 i 2, a także trudniejsze szlaki z małymi przeszkodami oraz nieutwardzone trasy, które wymagają dobrej techniki jazdy
- Dozwolone w zawodach
- Skoki i zeskoki dozwolone do maksymalnej wysokości 60 cm / 23,6" (przy odpowiedniej technice jazdy)
- Niewłaściwe do akrobatyki
- Maksymalna dopuszczalna waga = waga roweru wraz z rowerzystą, pełnym ubraniem i bagażem: LECTOR WC 9 UC: maks. 103,7 kg
- Maksymalna dopuszczalna waga = waga roweru wraz z rowerzystą, pełnym ubraniem i bagażem: LECTOR / LECTOR SuperFit / LECTOR FS / KATO FS / KATO / LANA O / NIRVANA TOUR / Hybride HTX: maks. 120 kg
- Maksymalna dopuszczalna waga = waga roweru wraz z rowerzystą, pełnym ubraniem i bagażem: E-TERU (MY21): maks. 120 kg

## Kategoria 4

- Rowery kategorii 4 to zazwyczaj rowery, elektryczne i analogowe w stylu

- 
- rowerów górskich przeznaczone do użytku w terenie all-mountain.
- Obejmuje kategorie 1, 2 i 3
  - Większe przeszkody i wyższe prędkości wymagają zaawansowanej techniki jazdy
  - Dozwolone w zawodach
  - Skoki i zeskoki dozwolone do maksymalnej wysokości 120 cm / 47,2" (przy odpowiedniej technice jazdy)
  - Niewłaściwe do akrobatyki
  - Maksymalna dopuszczalna waga = waga roweru wraz z rowerzystą, pełnym ubraniem i bagażem: SL AMR Base / Hybride ASX 160 & 130 / RIOT EN, AM, Trail / E-RIOT: maks. 120 kg
  - Maksymalna dopuszczalna waga = waga roweru wraz z rowerzystą, pełnym ubraniem i bagażem: Hybride SLAMR / Hybride SLAMR X AL / LC: maks. 140 kg

## **Kategoria 5**

- Rowery kategorii 5 to zazwyczaj rowery, elektryczne i analogowe w stylu rowerów górskich przeznaczone do użytku w enduro, freeride i downhill.
- Obejmuje kategorie 1, 2, 3 i 4, a także bardzo szybkie i wymagające tereny o ekstremalnych nachyleniach
- Bardzo wysokie wymagania dotyczące umiejętności jazdy
- Dozwolone w zawodach
- Długie zeskoki i skoki dozwolone (przy odpowiedniej technice jazdy)
- Niewłaściwe do akrobatyki