

Dane aktualne na dzień: 02-06-2026 03:26

Link do produktu: <https://www.greenbike.pl/rower-elektryczny-ghost-e-teru-high-my26-w-100-gotowy-gratis-p-11046.html>



## Rower elektryczny GHOST E-TERU High MY26 w 100% gotowy + Gratis

|                 |                                |
|-----------------|--------------------------------|
| Cena            | <b>10 969,99 zł</b>            |
| Cena poprzednia | <b><del>11 999,00 zł</del></b> |
| Dostępność      | <b>Produkt w magazynie</b>     |
| Czas wysyłki    | <b>3 dni</b>                   |
| Kod producenta  | <b>GTAU1</b>                   |
| Producent       | <b>Ghost</b>                   |

### Opis produktu

#### Rower elektryczny GHOST E-TERU High MY26 - Czarny

GHOST E-TERU High MY26 to nowoczesny rower elektryczny typu hardtail, który redefiniuje pojęcie wszechstronności w terenie. Sercem maszyny jest potężna jednostka napędowa **Bosch Performance Line PX**, dostarczająca aż 85 Nm momentu obrotowego. Dzięki aluminiowej ramie w standardzie Boost oraz progresywnej geometrii, E-TERU oferuje stabilność niezbędną na leśnych szlakach i efektywność wymaganą podczas codziennych dojazdów. To rower stworzony dla osób, które chcą pokonywać większe dystanse i stromsze wzniesienia bez rezygnacji z naturalnych doznań z jazdy.



Konstrukcja modelu E-TERU High skupia się na integracji i trwałości. Zastosowanie ekosystemu Bosch Smart System umożliwia pełną personalizację trybów wspomagania przez aplikację, a napęd Shimano CUES z technologią LinkGlide gwarantuje trzykrotnie dłuższą żywotność komponentów. To idealne rozwiązanie dla riderów, którzy oczekują od e-bike'a niezawodności, potężnego wsparcia pod górę oraz precyzyjnego hamowania w każdych warunkach pogodowych.

#### **Analiza technologii - Inteligentna moc Bosch**

- **Moment obrotowy 85 Nm:** Silnik Bosch Performance Line PX oferuje wsparcie, które zamienia strome podjazdy w czystą przyjemność. Każdy wał Twojej energii jest potęgowany z chirurgiczną precyzją, co pozwala na dynamiczne przyspieszenia i pewne utrzymywanie prędkości na trudnym podłożu.
- **Niezawodność LinkGlide:** Napęd **Shimano CUES 9s** został zaprojektowany specjalnie pod kątem wysokich obciążeń generowanych przez silnik elektryczny. Grubsze zęby kasety zapewniają płynną zmianę przełożeń pod mocą, redukując zużycie łańcucha i zębatek.
- **Bezpieczeństwo 4-tłoczkowe:** Hamulce **Shimano Deore BR-MT420** to wyższy standard kontroli. Cztery tłoczki w zacisku gwarantują potężną siłę zatrzymania, która jest kluczowa w cięższych rowerach elektrycznych, szczególnie podczas długich zjazdów w terenie.
- **Intuicyjny Kokpit:** Wyświetlacz **Bosch Intuvia 100** w połączeniu z pilotem LED Remote dostarcza wszystkich kluczowych danych (zasięg, tryb, bateria) w czytelnej formie, pozwalając na bezpieczną obsługę systemu bez odrywania rąk od kierownicy.



### Najczęściej Zadawane Pytania (FAQ)

Gdzie najlepiej sprawdzi się ten rower?

GHOSH E-TERU to klasyczny "wszystkożerca". Najlepiej czuje się na utwardzonych ścieżkach leśnych, szutrowych drogach pożarowych oraz górzystych trawersach o umiarkowanej trudności. Dzięki skokowi 120 mm świetnie wybiera nierówności terenu, a jego potężny silnik sprawia, że jest to doskonałe narzędzie do turystyki górskiej, gdzie przewyższenia przestały być barierą.

Dla kogo jest ten rower?

To wybór dla kolarzy rekreacyjnych i "Smart Commuterów", którzy szukają solidnego e-bike'a z najwyższej półki technologicznej. Adresatami są osoby ceniące ekosystem Bosch za jego bezawaryjność oraz kolarze, którzy chcą wrócić do aktywnej jazdy w górach po przerwie lub potrzebują wsparcia, by nadążyć za silniejszą grupą. Jeśli szukasz roweru "No-Sweat" do pracy, który w weekend zamieni się w terenową bestię - E-TERU jest odpowiedzią.



Ile wynosi realny zasięg baterii 540 Wh?

Zasięg zależy od wagi kolarza, stopnia nachylenia terenu oraz wybranego trybu wspomagania. W trybie mieszanym (Tour+/Auto) bateria PowerTube 540 Wh pozwala na pokonanie od 60 do 100 km. Dzięki szybkiemu ładowaniu ładowarką 4A, uzupełnienie energii do poziomu 80% trwa ok. 3,5 godziny, co ułatwia planowanie długich wypraw.

Co daje technologia Shimano LinkGlide w e-bike'u?

System **LinkGlide** w napędzie CUES rozwiązuje największy problem rowerów elektrycznych – szybkie zużycie napędu. Kasetka posiada wzmocnione profile zębów, które nie tylko wytrzymują wyższy moment obrotowy (85 Nm), ale także wyciszają pracę łańcucha, czyniąc jazdę bardziej płynną i ekonomiczną dla Twojego portfela w serwisie.



## GHOST E-TERU High MY26

Komponent

Szczegóły

Aluminiow  
Bosch Per  
Bosch Pov  
Bosch Intu  
SR Suntou  
Shimano C  
Shimano C  
Shimano C  
Zębatka X  
Shimano I  
XLC VT-M  
Obřęcze X  
XLC HB-M  
XLC Sport  
Kontakt z

Opcje dostawy

---

Rower jest fabrycznie nowy i objęty pełną gwarancją producenta. Oferujemy dwie, wygodne formy dostawy do wyboru:

#### **Dostawa roweru w 100% gotowego do jazdy**

Chcesz od razu ruszać na wspólną wycieczkę? Wybierz tę opcję! Rower zostanie przez nas profesjonalnie złożony i wyregulowany w 100%. Dostarczymy go na specjalnej platformie, za pośrednictwem kuriera dedykowanego przesyłkom o niestandardowych wymiarach. Po rozpakowaniu wystarczy ustawić wysokość siodełka i możesz zaczynać przygodę!

#### **Odbiór osobisty w jednym z naszych salonów stacjonarnych**

Chcesz odebrać rower osobiście? Nie ma problemu, możesz to zrobić w jednym z naszych salonów stacjonarnych. Rower zostanie w pełni przygotowany, a obsługa sklepu skontaktuje się z Tobą po zakończeniu prac. Na miejscu dostosujemy rower do Twoich potrzeb i dopasujemy odpowiednie akcesoria.

Jak wygląda gwarancja?

Kupując u nas, zyskujesz pełne bezpieczeństwo. Rower objęty jest 24-miesięczną gwarancją naszego sklepu na cały osprzęt - więcej o gwarancji sprzedawcy [TUTAJ](#).

Dodatkowo, firma GHOST oferuje wydłużoną gwarancję na ramę, więcej informacji znajdziesz na stronie [ghost-bikes.com](http://ghost-bikes.com) lub zakładce **Dowiedz się więcej o gwarancji Ghost**.

Jesteśmy autoryzowanym dealerem, co gwarantuje profesjonalną obsługę gwarancyjną i pogwarancyjną, w tym pełną diagnostykę systemu Bosch eBike.

#### **Dlaczego warto kupić w GreenBike.pl**

- Bezpieczna transakcja i wysyłka priorytetowa - Twój nowy e-bike dotrze do Ciebie ekspresowo.
- Certyfikowany Serwis Bosch - Kupujesz u ekspertów, którzy znają każdy szczegół systemu Smart System.
- Aktualizacja systemu w cenie - Każdy rower opuszcza nas z najnowszym oprogramowaniem Bosch.
- Gwarancja jakości - Jesteśmy autoryzowanym dealerem marki GHOST.
- Elastyczne formy płatności - Oferujemy atrakcyjne raty 0% oraz opcje leasingu dla firm.

Produkt posiada dodatkowe opcje:

**Materiał ramy::** Aluminium

**Rozmiar kół::** 29" , 27,5"

**Wybierz rozmiar::** L - 50 , M - 45 , S - 40 , XL - 55

**Amortyzacja::** Amortyzowany przód

## Specyfikacja techniczna roweru

| Komponent | Szczegóły |
|-----------|-----------|
| -         |           |
| -         |           |
| -         |           |
| -         |           |
| -         |           |
| -         |           |
| -         |           |
| -         |           |
| -         |           |
| -         |           |
| -         |           |
| -         |           |
| -         |           |
| -         |           |
| -         |           |
| -         |           |
| -         |           |
| -         |           |
| -         |           |
| -         |           |
| -         |           |
| -         |           |
| -         |           |
| -         |           |
| -         |           |
| -         |           |
| -         |           |
| -         |           |
| -         |           |
| -         |           |
| -         |           |

Aluminiow  
Silnik Bos  
momento  
wspomaga  
Bosch Intu  
intuicyjny  
wspomaga  
umożliwia  
praktyczn  
Bateria: B  
maksymal  
atmosfery  
umożliwia  
każdym te

Ładowark  
systemie  
czas uzup  
godziny (o  
a zakres p  
automatyc  
procesu u  
utrzymują  
pełnej kor  
Amortyzow  
Shimano C  
Shimano C  
przełącza  
nawet kilk  
zapewnia  
Zębatka: 2  
łańcuch: 1  
Shimano C  
pracy nap  
czemu kas  
łagodniejs  
CS-LG300  
Shimano I  
hamulcow  
Klamki: SH  
Opony: XL  
Obręcze: 2  
Przednia p  
Tylna pias  
Szprychy:  
Kierownic  
Mostek: X  
Stery: Feir  
Chwyty: X  
Siodło: XL  
Sztycy: XL

Komponent

Szczegóły

XLC Flat P  
Waga row  
Dopuszcza

Poznaj wymiary i dobierz rozmiar ramy

## Ghost E-Teru 2026

Wszechstronny hardtail e-MTB zaprojektowany do komfortowej turystyki górskiej. Wyposażony w silnik Bosch, baterię 540Wh oraz system Size Split, który dopasowuje rozmiar kół (27.5" lub 29") do wielkości ramy w kolorze czarnym.



Ghost E-Teru - kolor czarny

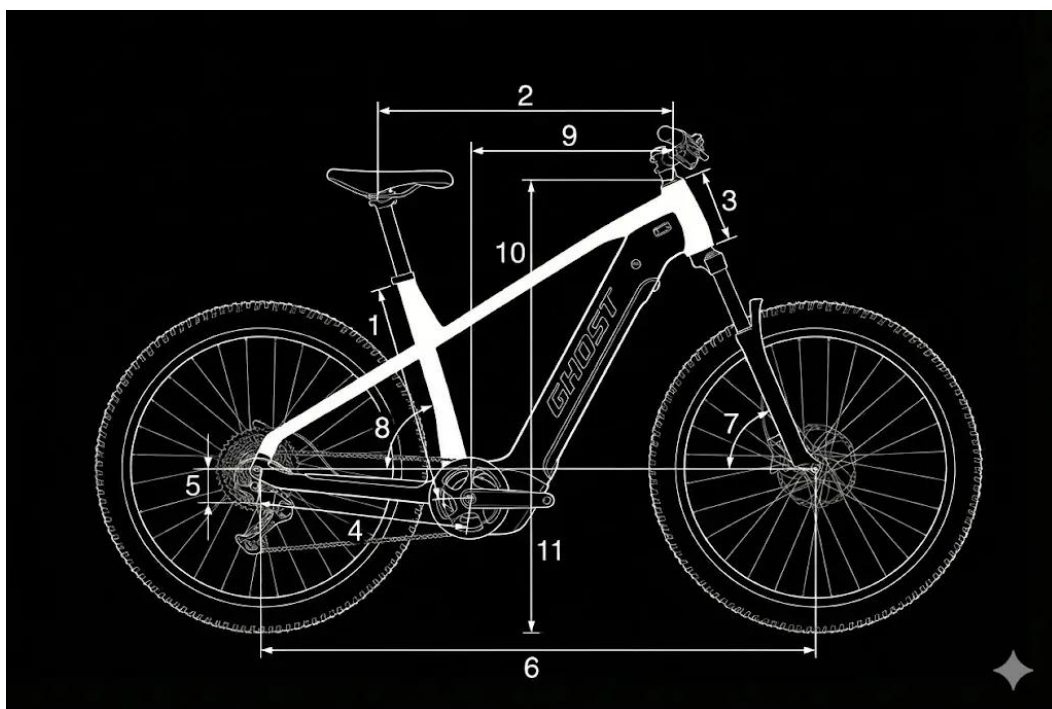

Rysunek techniczny – geometria Ghost E-Teru

## Dostępne rozmiary i koła

### Szczegółowa geometria (mm / °)

Rozmiar S (Koła 27.5")

Rozmiary M / L / XL (Koła 29")

### Ergonomia i komponenty (mm)

### Dlaczego Ghost E-Teru wykorzystuje system Size Split?

---

Zobacz dlaczego warto kupić rower Ghost w GreenBike.pl

**PRAKTYCZNY  
UPOMINEK**



**GRATIS!**

**PONAD  
1000**



**ZAUFANYCH OPINII**

**BEZPROBLEMOWA  
DOSTAWA**



**ROWER 100%  
GOTOWY DO JAZDY**

**PONAD 300 WARSZTATÓW**



**GWARANCJA  
DOOR TO DOOR  
PRZEZ 2 LATA**

---

**TELEFONICZNA  
I MAILOWA**



**OPIEKA PO ZAKUPIE**

**100% SATYSFAKCJI**



**LUB ZWROT  
DO 100 DNI**

---

**BEZPŁATNA  
DOSTAWA**



**NAJLEPSZYM KURIEREM**

**UBEZPIECZENIE  
ROWERU**



**KORZYSTNA OFERTA  
PO ZAKUPIE**

Dowiedz się więcej o gwarancji Ghost

Kupując nowy rower Ghost w sklepie GreenBike.pl powinieneś wiedzieć coś więcej o gwarancji, którą jest objęty.

Rowery marki Ghost z naszej oferty, są objęte dwiema gwarancjami:

- przez 2 lata, bezwarunkową sprzedawcy - o której więcej informacji znajdziesz [TUTAJ](#)
- dożywotnią, warunkową producenta - o niej napisaliśmy poniżej

GHOST-Bikes podlega przepisom prawnym dotyczącym gwarancji oraz

---

wszelkim umowom zawartym z odpowiednim dealerem. Wszelkie roszczenia gwarancyjne należy kierować do dealera, od którego zostało zakupione rower GHOST. W przypadku wystąpienia w okresie gwarancyjnym wady lub uszkodzenia roweru GHOST, które obejmuje gwarancja, należy skontaktować się z odpowiednim dealerem.

## **GWARANCJA**

GHOST-Bikes GmbH udziela gwarancji na ramę w okresie od 3 do 5 lat, w zależności od kategorii pojazdu/zakresu użytkowania. Gwarancja rozpoczyna się od momentu przekazania nowego roweru od dealera do klienta końcowego. W przypadku konieczności skorzystania z gwarancji, należy skontaktować się z dealerem, od którego rower został zakupiony.

Gwarancje dla poszczególnych kategorii pojazdów:

- 3 lata na ramy w rowerach z kategorii/zakresu użytkowania nr: 5
- 5 lat na ramy w pojazdach z kategorii/zakresu użytkowania nr: 0, 1, 2, 3 i 4

Malowanie, naklejki, dodatkowe elementy ramy oraz łożyska (w przypadku ram typu full-suspension) są wyłączone z gwarancji. Gwarancja jest ograniczona do pierwszego właściciela i nie podlega przeniesieniu.

## **Poniżej podział rowerów na kategorie:**

### **Kategoria 0**

- Rowery kategorii 0 to zazwyczaj rowery biegowe 12" oraz rowery dziecięce 12" lub 16".
- Dla dzieci w wieku od 3 lat i starszych
- Przeznaczone wyłącznie do użytku pod nadzorem rodzica lub opiekuna
- Niedozwolone do użytkowania na drogach
- Niedozwolone w zawodach
- Niewłaściwe do skoków i akrobatyki
- Maksymalna dopuszczalna waga = waga roweru wraz z rowerzystą, pełnym ubraniem i bagażem: maks. 36 kg

### **Kategoria 1**

- Rowery kategorii 1 to zazwyczaj rowery, elektryczne i analogowe w stylu rowerów szosowych lub fitness
- Przeznaczone wyłącznie do użytku na asfaltowych, betonowych lub utwardzonych drogach i ścieżkach
- Koła muszą być stale w kontakcie z nawierzchnią
- Dozwolone w zawodach
- Niewłaściwe do skoków, zeskoków lub akrobatyki

---

## Kategoria 2

- Rowery kategorii 2 to zazwyczaj rowery elektryczne i analogowe w stylu rowerów miejskich, trekkingowych, cross-trekkingowych lub gravelowych, a także rowery dziecięce 20" i młodzieżowe 24".
- Obejmuje kategorię 1, a także nawierzchnie utwardzone i naturalnie twarde ścieżki o łagodnych nachyleniach
- Można nimi zjeżdżać po schodach o wysokości do 15 cm / 5,9", np. krawężniki
- Niedozwolone w zawodach
- Niewłaściwe do skoków lub akrobatyki
- Maksymalna dopuszczalna waga = waga roweru wraz z rowerzystą, pełnym ubraniem i bagażem: KATO Kid 2.0 / R1.0 / KATO Kid D4.4 / 2.4 / Lanao Kid 2.0 / R1.0 / Lanao Kid D4.4 / 2.4: maks. 60 kg
- Maksymalna dopuszczalna waga = waga roweru wraz z rowerzystą, pełnym ubraniem i bagażem: ROAD RAGE / E-SQUARE (Travel / Cross / Trekking): maks. 120 kg
- Maksymalna dopuszczalna waga = waga roweru wraz z rowerzystą, pełnym ubraniem i bagażem: ROAD RAGE i Asket: maks. 120 kg
- Maksymalna dopuszczalna waga = waga roweru wraz z rowerzystą, pełnym ubraniem i bagażem: SQUARE (Urban / Cross / Trekking): maks. 140 kg

## Kategoria 3

- Rowery kategorii 3 to zazwyczaj rowery, elektryczne i analogowe w stylu rowerów górskich przeznaczone do użytku w terenie, maratonów i turystyki, a także rowery w segmentach cyclo-cross i all-track.
- Obejmuje kategorie 1 i 2, a także trudniejsze szlaki z małymi przeszkodami oraz nieutwardzone trasy, które wymagają dobrej techniki jazdy
- Dozwolone w zawodach
- Skoki i zeskoki dozwolone do maksymalnej wysokości 60 cm / 23,6" (przy odpowiedniej technice jazdy)
- Niewłaściwe do akrobatyki
- Maksymalna dopuszczalna waga = waga roweru wraz z rowerzystą, pełnym ubraniem i bagażem: LECTOR WC 9 UC: maks. 103,7 kg
- Maksymalna dopuszczalna waga = waga roweru wraz z rowerzystą, pełnym ubraniem i bagażem: LECTOR / LECTOR SuperFit / LECTOR FS / KATO FS / KATO / LANAO / NIRVANA TOUR / Hybride HTX: maks. 120 kg
- Maksymalna dopuszczalna waga = waga roweru wraz z rowerzystą, pełnym ubraniem i bagażem: E-TERU (MY21): maks. 120 kg

## Kategoria 4

- Rowery kategorii 4 to zazwyczaj rowery, elektryczne i analogowe w stylu

- 
- rowerów górskich przeznaczone do użytku w terenie all-mountain.
- Obejmuje kategorie 1, 2 i 3
  - Większe przeszkody i wyższe prędkości wymagają zaawansowanej techniki jazdy
  - Dozwolone w zawodach
  - Skoki i zeskoki dozwolone do maksymalnej wysokości 120 cm / 47,2" (przy odpowiedniej technice jazdy)
  - Niewłaściwe do akrobatyki
  - Maksymalna dopuszczalna waga = waga roweru wraz z rowerzystą, pełnym ubraniem i bagażem: SL AMR Base / Hybride ASX 160 & 130 / RIOT EN, AM, Trail / E-RIOT: maks. 120 kg
  - Maksymalna dopuszczalna waga = waga roweru wraz z rowerzystą, pełnym ubraniem i bagażem: Hybride SLAMR / Hybride SLAMR X AL / LC: maks. 140 kg

## **Kategoria 5**

- Rowery kategorii 5 to zazwyczaj rowery, elektryczne i analogowe w stylu rowerów górskich przeznaczone do użytku w enduro, freeride i downhill.
- Obejmuje kategorie 1, 2, 3 i 4, a także bardzo szybkie i wymagające tereny o ekstremalnych nachyleniach
- Bardzo wysokie wymagania dotyczące umiejętności jazdy
- Dozwolone w zawodach
- Długie zeskoki i skoki dozwolone (przy odpowiedniej technice jazdy)
- Niewłaściwe do akrobatyki